

1. PREGLED PROIZVODA

Drago nam je što će naš proizvod DUAL FIX i-SIZE bezbedno pratiti Vaše dete kroz novi period života. Da biste mogli ispravno da zaštitite svoje dete, DUALFIX i-SIZE obavezno mora da se koristi i ugradi na način opisan u ovom uputstvu!

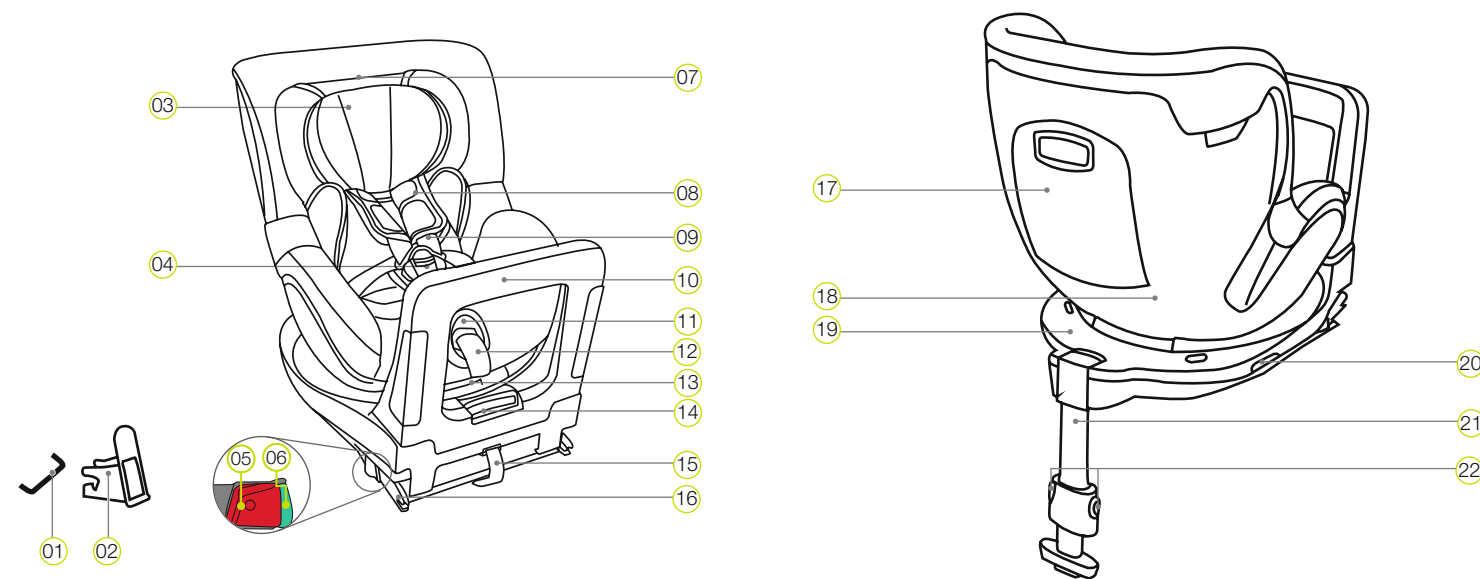

- | | | |
|--|---|-------------------------------------|
| 01 ISOFIX pričvrstne tačke (vozilo) | 09 Rameni pojasevi | 17 Pregrada za Uputstvo za upotrebu |
| 02 ISOFIX uvodnice | 10 Amortizacioni nosač | 18 Dečije sedište |
| 03 Naslon za glavu | 11 Taster za podešavanje | 19 Donji deo dečijeg sedišta |
| 04 Zatvarač pojasa | 12 Pojas za podešavanje | 20 Taster za okretanje |
| 05 Dugme za otpuštanje | 13 Ručka za podešavanje nagiba | 21 Potpornik |
| 06 Sigurnosno dugme | 14 Ručka za podešavanje amortizacionog nosača | 22 Nosač tastera za podešavanje |
| 07 Taster za otpuštanje naslona za glavu | 15 Platnena petlja | |
| 08 Jastuče za ramena | 16 ISOFIX uskočne ručice | |

4. FUNKCIJA ULASKA/IZLASKA

1. Pritisnite taster za okretanje (20) sa strane na donjem delu (19) i istovremeno okrenite sedište (18) za 90° u smeru vrata vozila.
2. Sada možete udobno da stavite dete da sedne ili da ga izvadite.
3. Obezbedite dete (pogledati poglavlje 8. PRIMENA DEČIJEG SEDIŠTA).
4. Okrenite dečije sedište (18) za 90° u smeru vožnje koji odgovara uzrastu deteta, sve dok se ne čuje zvuk klika.
5. Proverite da li oba indikatora (27) pokazuju crnu boju. Ukoliko jedan od indikatora pokazuje crvenu boju, to znači da dečije sedište (18) nije ispravno naleglo.

Pažnja: Pre svake vožnje proverite da li je dečije sedište (18) potpuno uskočilo u držač i da li oba indikatora pokazuju crnu boju.

5. NEGA I ODRŽAVANJE

Čišćenje

Koristiti isključivo originalne BRITAX RÖMER presvlake za sedišta. Presvlaka za sedišta je integralni sastavni deo dečijeg sedišta i ispunjava važnu funkciju u pogledu obezbeđivanja besprekornog funkcionisanja sistema. Rezervne presvlake možete da nabavite u specijalizovanim prodavnicama.

- Presvlaka može da se skine i opere blagim sredstvom za pranje u programu veš mašine za osetljive tkanine (30°C). Pridržavajte se informacija na etiketi za pranje presvlake.
- Umetak za bebe može da se pere isto kao presvlaka. Pre pranja izvadite delove od pene iz gornjeg i donjeg dela. Oni ne smeju da se peru.
- Jastučad za ramena mogu da se skinu i operu mlakom sapunicom.
- Plastični delovi i pojasevi mogu da se očiste sapunicom. Ne koristite jaka sredstva za čišćenje (npr. rastvarače).

Nega zatvarača pojasa

Predušlov za sigurnost Vašeg deteta je da zatvarač pojasa (04) ispravno funkcioniše. Smetnje u funkciji zatvarača pojasa (04) obično su prouzrokovane skupljanjem prljavštine ili stranim telima:

- Jezičci zatvarača (29) se posle pritiskanja crvenog tastera za otključavanje samo polako izbace.

- Jezičci zatvarača (29) se više ne zaključavaju uskočno (tj. izbacuju se ponovo kada pokušate da ih pritisnete unutra).
- Jezičci zatvarača (29) se zaključavaju uskočno bez čujnog klika.
- Jezičci zatvarača (29) se teško pritiskaju unutra (oseća se otpor).
- Zatvarač pojasa (04) može da se otvori samo uz primenu sile.

Pomoć: Očistite zatvarač pojasa (04) kako bi savršeno funkcionisao:

Čišćenje zatvarača pojasa

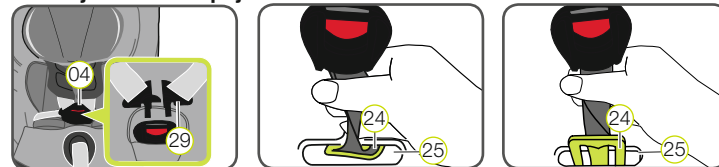

1. Skinite presvlaku sa sedišta na način opisan ispod, „Skidanje presvlake“.
 2. Okrenite pojas između nogu sa metalnom pločom (24) koja zatvarač pojasa (04) drži u sedištu (18), za 90° u preseku po dužini.
 3. Gurnite metalnu ploču (24) uzanom ivicom ka napred kroz prerez na pojasu (25).
 4. Potopite zatvarač pojasa (04) najmanje jedan sat u toplu vodu sa sredstvom za pranje posuda. Zatim isperite zatvarač pojasa i osušite ga.
 5. Gurnite metalnu ploču (24) spređa potpuno u prerez po dužini.
 6. Okrenite pojas između nogu sa metalnom pločom (24) za 90° dok se zakači poprečno u odnosu na smer vožnje u preseku pojasa (25) dečijeg sedišta (18).
- OPASNOST!** Snažnim povlačenjem zatvarača proverite (04) da li je zatvarač pojasa sigurno pričvršćen za dečije sedište (17).
7. Povucite zatvarač pojasa (04) kroz jastuče između nogu (23) na presvlaci i sada ponovo pričvrstite čičak zatvarač i presvlaku.

Skidanje presvlake

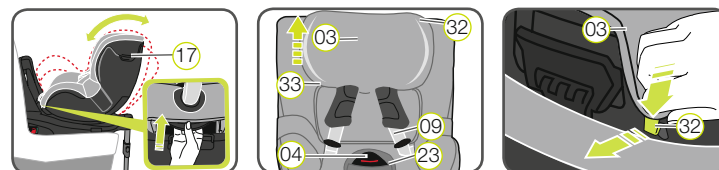

2. ODOBRENJE

U ovim uputstvima se koriste sledeći simboli:

Simbol	Signalna reč	Objašnjenje
⚠	OPASNOST!	Opasnost od teških povreda
⚠	UPOZORENJE!	Opasnost od lakših povreda
⚠	OPREZ!	Opasnost od materijalne štete
ℹ	SAVET!	Korisne informacije

Sedište DUALFIX i-SIZE je namenjeno isključivo za obezbeđivanje sigurnosti Vašeg deteta u vozilu.

BRITAX RÖMER Dečije sedište	Provera i odobrenje u skladu sa ECE* R 129/01	
	Telesna visina	Telesna težina
DUALFIX i-SIZE	40-105 cm	≤ 18 kg

*ECE = Evropski standard za sigurnosnu opremu

Dečije sedište je konstruisano, testirano i odobreno u skladu sa zahtevima evropskog standarda za dečiju sigurnosnu opremu (ECE R 129/01). Kontrolni znak „E“ (u krugu) i broj potvrde nalaze se na narandžastoj etiketi potvrde (nalepnica na dečijem sedištu).

OPASNOST! Odobrenje prestaje da važi čim se nešto promeni na dečijem sedištu. Promene sme da izvodi isključivo proizvođač. Samovoljne tehničke promene mogu da smanje ili potpuno isključe zaštitnu funkciju sedišta. Nemojte da vršite tehničke promene na dečijem sedištu.

OPASNOST! DUALFIX i-SIZE sme da se koristi isključivo za obezbeđivanje sigurnosti Vašeg deteta u automobilu. Ne sme nikako da se koristi kao sedište u kući ili kao igračka.

1. Postavite dečije sedište (17) u najravniju poziciju.
2. Olabavite ramene pojaseve (09) i otvorite zatvarač pojasa (04).
3. Gurnite naslon za glavu (03) u najvišu poziciju.
4. Zakačite na naslon za glavu (03) prvo gumenu traku (33) na donju, a zatim kuku (32) na gornju ivicu i skinite presvlaku.
5. Gurnite naslon za glavu (03) u njegovu najnižu poziciju.
6. Otvorite levo i desno pritisno dugme na leđnom delu presvlake i povucite ramene pojaseve (09) kroz izrez.
7. Otvorite čičak traku na jastučetu između nogu (23).
8. Otkočite gumenu traku u oblasti nogu (33) kao i plastične kartice.
9. Otkočite elastični šav presvlake sa ivica dečijeg sedišta.
10. Povucite presvlaku odozdo preko tastera za podešavanje (13) s pojasom za podešavanje, zatvarača pojasa (04) i zatim sa izrezom preko naslona za glavu (03).

OPASNOST! Dečije sedište ne sme da se koristi bez presvlake.

Ponovno stavljanje presvlake:

Za stavljanje presvlake postupite obrnutim redosledom.

Pažnja: Pojasevi ne smeju da budu uvnuti i moraju da budu ispravno namešteni u prorezima navlake za pojaseve.

Skidanje jastuka za ramena

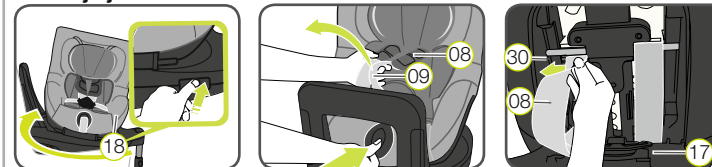

1. Okrenite dečije sedište (18) u položaj okrenut ka nazad.
2. Olabavite ramene pojaseve (09) koliko god je moguće.
3. Otvorite jastuke za ramena (08) na bočnim čičak zatvaračima.
4. Otvorite pregradu za Uputstvo za upotrebu (17).
5. Malo izvucite ramene pojaseve (09) i otkočite trake pojasa koje se nalaze ispod jastuka za ramena (08) iz plastičnih lestvica (30) podešivača visine.
6. Povucite jastuk za ramena (08) ka napred iz preseza za pojas.

Ponovno stavljanje jastuka za ramena:

Za stavljanje pratiti korake za skidanje po obrnutom redosledu.

Pažnja: Jastuci za ramena (08) i pojasevi ne smeju da budu uvnuti ili zamenjeni. Rameni pojasevi (09) moraju da se nalaze u jastucima za ramena (08) ispod crne trake.

3. UPOTREBA U AUTOMOBILU

Pridržavajte se uputstva o korišćenju sigurnosnih sistema za decu u radnim uputstvima Vašeg vozila. Obratite pažnju na eventualna ograničenja prilikom primene uslovljena Airbag sistemom.

U uputstvu za upotrebu Vašeg vozila preuzmite informacije o sedišta vozila koja su prema ECE R16 dozvoljena za primenu bezbednosnih sistema za decu.

Mogućnosti primene DUALFIX i-SIZE:

BRITAX RÖMER Dečije sedište	Pozicija sedenja u vozilu sa ISOFIX	
	i-Size	Nije i-Size
DUALFIX i-SIZE	✓	✓ vidi tipsku pločicu

Dečije sedište možete da koristite na sledeće načine:

u smeru vožnje	da ¹⁾
suprotno od smera vožnje	da ¹⁾
Sa 2-punktualnim ili 3-punktualnim sigurnosnim pojasom	ne
na sedišta sa: ISOFIX pričvršćivanjem	da ²⁾

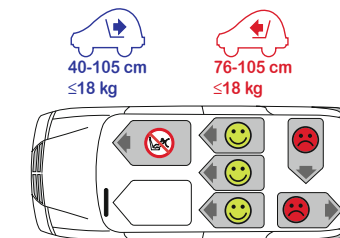

(Pridržavati se propisa koji važe u Vašoj zemlji)

- 1) U smeru vožnje 76-105 cm / suprotno od smera vožnje 40-105 cm
- 2) U smeru vožnje 76-105 cm: U slučaju postojanja vazdušnog jastuka za suvozača: Gurnuti suvozačko sedište koliko je moguće unazad i pratiti uputstva iz Uputstva za upotrebu Vašeg vozila. U suprotnom smeru od smera vožnje 40-105 cm: Ne koristiti na prednjim sedišta sa aktivnim vazdušnim jastukom!

Kontakt:

BRITAX RÖMER
Kindersicherheit GmbH
Theodor-Heuss-Straße 9
D-89340 Leipzig
Nemačka
E: service.de@britax.com
www.britax.com

BRITAX EXCELSIOR LIMITED
1 Church Hill Way West
Andover
Hampshire SP10 3UW
Velika Britanija

T: +49 (0) 8221 3670 -199/-299
F: +49 (0) 8221 3670 -210
E: service.de@britax.com
www.britax.com

T: +44 (0) 1264 333343
F: +44 (0) 1264 334146
E: service.uk@britax.com
www.britax.com

40 - 105 cm
≤ 18 kg

britax

DUALFIX i-SIZE

RS

Uputstvo za upotrebu



6. SIGURNOSNE NAPOMENE

⚠ Odvojite vreme da pažljivo pročitate ova uputstva i čuvajte ih u za to predviđenoj pregradi za uputstvo za upotrebu (17) na dečijem sedištu tako da Vam uvek budu dostupna. Ako dajete dečije sedišta na korišćenje trećim licima, morate da priložite i uputstvo.

Kako bi DUALFIX i-SIZE mogao ispravno da štiti Vaše dete, neophodno je da ga ugradite i koristite tačno onako kako je opisano u ovom uputstvu. Neka podešavanja dečijeg sedišta eventualno dovode do ograničenja prilikom korišćenja na „i-Size“ poziciji sedenja u vozilu.

⚠ OPASNOST! O zaštiti Vašeg deteta:

- U slučaju nesreće sa udarom brzine veće od 10 km/h, dečije sedišta može da se ošteti bez da je šteta vidljiva. Dečije sedišta u tom slučaju mora da se zameni. Staro sedišta bacite u skladu s propisima.
- Pažljivo proverite dečije sedišta u slučaju oštećenja (npr. posle pada).
- Redovno proveravajte sve važne delove na oštećenja. Uverite se da svi, naročito mehanički delovi, savršeno funkcionišu.
- Delovi dečijeg sedišta ne smeju da se podmazuju.
- Nikada ne ostavljajte dete bez nadzora u automobilskom sedištu u vozilu.
- Neka Vaše dete ulazi u automobil i izlazi iz njega isključivo na trotoar.
- Zaštitite dečije sedišta od direktnih sunčevih zraka kada ga ne koristite. Dečije sedišta može pod uticajem direktne sunčeve svetlosti da postane jako vruće. Dečija koža je osetljiva i to može da izazove povrede.
- Što je pojas čvršće zategnut, to je veća bezbednost Vašeg deteta. Stoga izbegavajte deblju odeću ispod pojasa.
- Za vreme dugih vožnji redovno pravite pauze, kako biste Vašem detetu omogućili izlazak iz sedišta i igru.
- Upotreba na zadnjem sedištu: Povucite prednje sedišta dovoljno napred, da stopala vašeg deteta ne dodiruju leđni naslon prednjeg sedišta (da biste izbegli povrede).

⚠ OPASNOST! O zaštiti svih osoba u automobilu:

U slučaju naglog kočenja ili u slučaju nesreće, neobezbeđeni predmeti i osobe mogu da povrede ostale saputnike u automobilu. Stoga, uvek proverite...

- Da se ne koriste tačke opterećenja drugačije od kontaktnih tačaka opisanih u ovom uputstvu i obeleženih na dečijem sedištu.
- Da li su leđni nasloni automobilskih sedišta pravilno pričvršćeni (npr. preklopivi naslon zadnjeg sedišta mora da bude pričvršćen).
- Da su svi teški predmeti ili predmeti oštih ivica u automobilu (npr. napred na polici) dobro obezbeđeni.
- Da su sve osobe u automobilu vezane sigurnosnim pojasom.
- Da je dečije sedišta uvek obezbeđeno, čak i ako dete nije u njemu.

⚠ UPOZORENJE! O zaštiti prilikom rukovanja sedištem za decu:

- Dečije sedišta nikada ne koristite odvojeno, čak ni za probno sedenje.
- Da bi se izbegla oštećenja, vodite računa da dečije sedišta ne bude priklješteno između tvrdih predmeta (automobilska vrata, šine sedišta itd.).
- Dečije sedišta čuvajte na bezbednom mestu kada se ne koristi. Ne postavljajte teške predmete na sedišta i ne stavljajte ga direktno pored izvora toplote ili na direktnu sunčevu svetlost.

⚠ OPREZ! O zaštiti Vašeg vozila:

- Na nekim presvlakama od osetljivih materijala (npr. velura, kože itd.) mogu da ostanu tragovi korišćenja dečijeg sedišta. Za optimalnu zaštitu Vaših automobilskih presvlaka preporučujemo primenu BRITAX RÖMER podloge za dečije sedišta iz našeg programa dodatne opreme.

7. PRIPREMNI RADovi



1. Ako Vaše vozilo nije opremljeno standardnim ISOFIX pomoćnim uvodnicama, montirajte dve uvodnice (02), sadržane u obimu isporuke sedišta*, na dve ISOFIX pričvrstne tačke Vašeg vozila, (01) sa izrezom prema gore.

ⓘ SAVET! ISOFIX pričvrstne tačke se nalaze između sedišta i naslona sedišta automobila.

2. Naslon za glavu automobilskog sedišta pomerite u najvišu poziciju.

* Pomoćne uvodnice olakšavaju ugradnju dečijeg sedišta pomoću ISOFIX pričvrstnih tačaka i sprečavaju oštećenja na automobilskim presvlakama. Ako Vam više nisu potrebne, uklonite ih i čuvajte na bezbednom mestu. Kod vozila sa preklopnim naslonom sedišta, pomoćne uvodnice moraju da se uklone pre preklapanja naslona sedišta. Eventualni problemi najčešće proizlaze iz prljavštine ili stranih tela na pomoćnim uvodnicama ili kukama. Odstranite prljavštinu i strana tela da biste izbegli te probleme.

8. UGRADNJA DEČIJEG SEDIŠTA

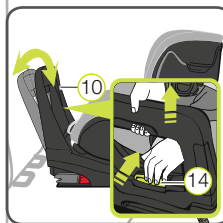

1. PRILAGODAVANJE AMORTIZACIONOG NOSAČA

- 1.1 Stavite ka nazad okrenuto dečije sedišta u smeru vožnje na automobilsko sedišta odobreno u tu svrhu.
- 1.2 Jednom rukom držite ručku za podešavanje pritisnuto (14) na amortizacioni nosač (10) i istovremeno drugom rukom povucite amortizacioni nosač (10) ka gore dok se ne otključa.
- 1.3 Prilagodite ugao amortizacionog nosača (10) uglu naslona Vašeg automobilskog sedišta tako da amortizacioni nosač (10) uskoči sa čujnim klikom.



2. PRIPREMITI ISOFIX

- 2.1 Povlačite sivu u petlju (15), dok ISOFIX uskočni kraci (16) u potpunosti ne izađu.
- 2.2 Pritisnite sa obe strane sedišta zeleno sigurnosno dugme (06) i crveno otpusno dugme (05) jedno prema drugom. Na taj način ćete da obezbedite da se obe ISOFIX uskočne ručice (16) otvore i budu spremne za primenu.

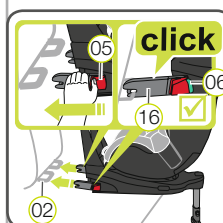

3. PRIČVRŠĆIVANJE ISOFIX-a

- 3.1 Obe ISOFIX uskočne ručice pozicionirajte (16) direktno ispred pomoćnih uvodnica (02).
- 3.2 Obe ISOFIX uskočne ručice (16) ugurajte u uvodne vodilice (02) dok ISOFIX uskočne ručice (16) ne zaskoče uz zvuk klika na obe strane. **⚠ OPASNOST!** Zeleno sigurnosno dugme (06) mora da bude vidljivo sa obe strane kako bi dečije sedišta bilo ispravno pričvršćeno.

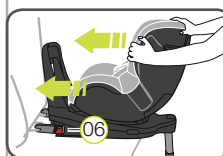

4. ČVRSTO PRITISNUTI DEČIJE SEDIŠTE

Pritisnite dečije sedišta što više moguće na naslon automobilskog sedišta.

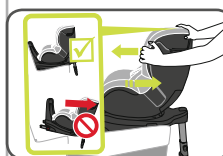

5. PROVERA PRIČVRŠĆENOSTI

Protresite dečije automobilsko sedišta da biste utvrdili da je bezbedno pričvršćeno i ponovno proverite sigurnosno dugme (06) da biste se uverili da su oba indikatora potpuno zelena.

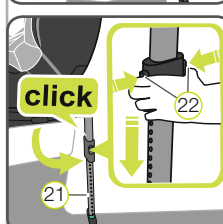

6. INSTALACIJA POTPORNICA

- 6.1 Povucite potpornik (21) dalje od zadnje strane dečijeg sedišta dok se ne čuje klik, a potpornik (21) se potpuno izvuče. Crveno obeležje ne sme da bude vidljivo.
- 6.2 Pritisnite oba tastera za podešavanje (22) i izvucite potpornik (21) sve dok ne stoji sigurno na podu vozila. Obeležja na potporniku (21) moraju u potpunosti da budu zelena, a oba tastera za podešavanje (22) moraju da uskoče uz čujni klik. **⚠ OPASNOST!** Potpornik (21) nikada ne sme da visi u vazduhu ili da se podupire odozdo predmetima. Vodite računa da potpornik (21) ne podiže DUALFIX i-SIZE donji deo (19) sa sedišnog dela sedišta vozila.

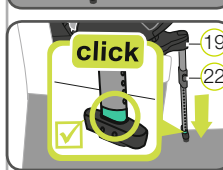

9. PROMENA SMERA VOŽNJE

DUALFIX i-SIZE može:

1. Od 40-105 cm (≤18 kg) da se koristi usmeren ka pozadi.
2. Od 15 meseci: Od 76-105 cm (≤18 kg) da se koristi usmeren ka napred.

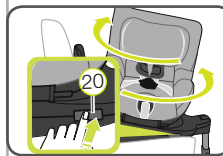

Za promenu smera vožnje pritisnite taster (20) i okrenite sedišta u željeni smer dok ne uskoči. U slučaju primene sedišta okrenutog ka napred, amortizacioni nosač (10) mora da se nalazi u vertikalnoj poziciji.

⚠ OPASNOST! Pre svake vožnje automobilom proverite da li je okretni deo dečijeg sedišta u potpunosti uskočio tako što ćete da pokušate da okrenete sedišta u oba smera.

⚠ OPASNOST! Dečije sedišta ne koristite u poziciji usmerenoj ka napred kada je visina Vašeg deteta manja od 76 cm / ili je dete mlađe od 15 meseci.

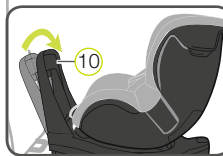

10. PRIMENA DEČIJEG SEDIŠTA

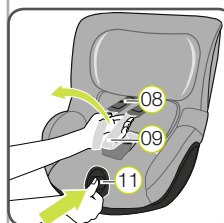

1. OTPUŠTANJE RAMENIH POJASEVA

Za otpuštanje ramenih pojaseva pritisnite taster za podešavanje pojasa (11) i povucite istovremeno oba ramena pojasa (09) ka napred. **⚠ PAŽNJA!** Nemojte da vučete jastuke za ramena (08).

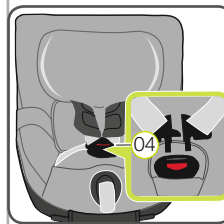

2. OTVARANJE ZATVARAČA POJASA

Za otvaranje zatvarača pojasa (04) pritisnite crveni taster na zatvaraču pojasa.

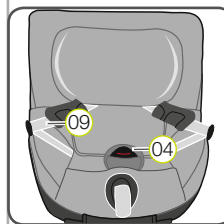

3. STAVLJANJE DETETA U DEČIJE SEDIŠTE

Stavite dete u dečije sedišta u sedeći položaj. Vodite računa da zatvarač pojasa (04) bude prebačen napred i stavite dete u dečije sedišta. **⚠ OPASNOST!** Dečije sedišta koristite okrenuto ka nazad na sedištu za suvozača samo kada je frontalni Airbag deaktiviran.

4. NAMEŠTANJE RAMENIH POJASEVA

Stavite ramene pojaseve (09) preko ramena Vašeg deteta. **⚠ PAŽNJA!** Rameni pojasevi (09) ne smeju da se uvnu ili zamene.



5. PODEŠAVANJE NASLONA ZA GLAVU

Ispravno podešen naslon za glavu (03) obezbeđuje optimalnu zaštitu za Vaše dete u dečijem sedištu:

- ▶ Rameni pojasevi (09) moraju da se podese tako da prolaze vodoravno i vrlo malo iznad ramena Vašeg deteta.
- ▶ Rameni pojasevi (09) ne smeju da se nalaze iza leđa deteta, na visini ušiju ili da prolaze preko ušiju.

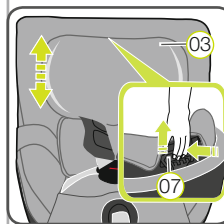

O podešavanju naslona za glavu:

- 5.1 Olabavite pojaseve (8.1)
- 5.2 Držite otpusno dugme (07) naslona za glavu (03) pritisnutim o pomerite naslon za glavu (03) do odgovarajuće visine ramenog pojasa.
- 5.3 Proverite da li je naslon za glavu (03) ispravno uskočio tako što ćete naslon za glavu (03) malo da gurnete nadole.

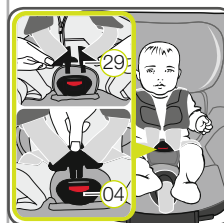

6. ZATVARANJE ZATVARAČA POJASA

Stavite oba jezička zatvarača (29) zajedno u zatvarač pojasa dok se ne čuje klik (04).

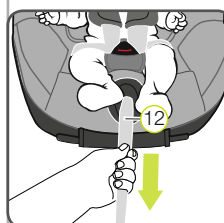

7. ZATEZANJE POJASA ZA PODEŠAVANJE

Povucite pojas za podešavanje (12) dok ne nalegne ravno i tesno na telo Vašeg deteta.

⚠ UPOZORENJE! Pojasevi oko kukova moraju da prolaze što je dublje moguće preko prepone Vašeg deteta.

⚠ Radi bezbednosti deteta, pre svake vožnje proverite ...

- da li je dečije automobilsko sedišta sa obe strane fiksirano sa ISOFIX krakima za zaključavanje (16) u ISOFIX pričvrstne tačke (01) i da li su oba ISOFIX indikatora (06) potpuno zelena;
- da li je dečije sedišta bezbedno pričvršćeno;

- da li potpornik (21) čvrsto stoji na podu automobila i da li je indikator na potporniku (21) zelene boje;
 - da li je okretno dečije sedišta (18) potpuno uskočilo i da li oba indikatora pokazuju crnu boju.
 - da li su pojasevi dečijeg sedišta tesno nalegli na telo, a da ga pri tome ne stežu;
 - da li su rameni pojasevi (09) ispravno podešeni i da li su se uvuili;
 - da li se jastuci za ramena (08) nalaze u ispravnoj poziciji na telu Vašeg deteta;
 - da li su frontalni Airbag isključeni kada se dečije sedišta koristi na suvozačkom sedištu okrenuto ka nazad.
 - da li je dečije sedišta nalazi u ispravnom smeru vožnje za starosno doba / visinu deteta.
 - da li su jezički zatvarača (29) dobro uskočili u kopču pojasa (04).
- ⚠ PAŽNJA!** Ako Vaše dete pokuša da otvori ISOFIX dugmad za zaključavanje (05) ili kopču pojasa (04) zaustavite vozilo čim to bude moguće. Proverite da li je dečije sedišta ispravno pričvršćeno i utvrdite da je dete ispravno obezbeđeno. Detetu ukažite na opasnosti povezane s njegovim aktivnostima.

11. PRIMENA DODATKA ZA BEBE

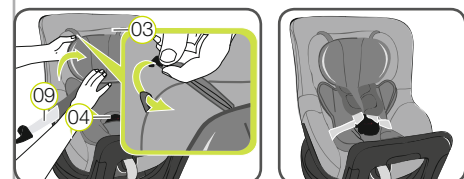

Dodatak za bebe može da se koristi do 60 cm maksimalne dužine bebe.

Stavite dodatak za bebe u dečije sedišta i stavite oba ramena pojasa (09) preko dodatka za bebe.

Zakačite obe plastične kuke u petlje na presvlaci naslona za (03) glavu.

Povucite kopču pojasa (04) i jastuče za između nogu kroz izreze na donjem delu dodatka za bebe.

⚠ PAŽNJA! Uvek se uverite da je dete ispravno obezbeđeno.

12. PODEŠAVANJE UGLA SEDENJA

Sedišta DUALFIX i-SIZE može da se koristi sa šest različitih nagibnih uglova usmereno ka napred ili nazad:

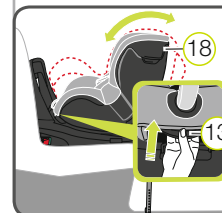

Podešavanje ugla sedenja:

Povucite ručicu za nameštavanje nagiba (13) ka napred i pritisnite / gurnite nazad dečije sedišta (18) u željenu poziciju.

⚠ OPASNOST! Sedišta (18) u svim pozicijama mora čvrsto da uskoči uz čujni klik. Povucite sedišta (18) da biste proverili da li je dobro uskočilo.

13. VAĐENJE DEČIJEG SEDIŠTA

1. Pritisnite vozilo oba tastera za podešavanje (22) potpornika i gurnite donji deo potpornika u gornji deo sve dok potpuno ne uđe. Pustite taster za podešavanje kako bi se potpornik fiksirao u poziciji na koju je uvučen.
2. Otpustite ISOFIX pričvršćivače sa obe strane pritiskom na zeleno sigurnosno dugme (06) i crveno otpusno dugme (05) jedno ka drugom.
3. Gurnite ISOFIX uskočne ručice (16) nazad u dečije sedišta (18).

ⓘ SAVET! ISOFIX uskočne ručice su zaštićene od oštećenja kada se ponovo gurnu u donji deo dečijeg sedišta.

⚠ OPASNOST! Dečije sedišta mora uvek da bude obezbeđeno u vozilu, čak i kada dete nije u njemu.

14. BACANJE

Pridržavajte se važećih propisa u Vašoj zemlji.

Bacanje ambalaže	Kontejner za karton
Presvlaka za sedišta	Kućni otpad, termička obrada
Plastični delovi	U skladu sa oznakom u odgovarajući kontejner
Metalni delovi	Kontejner za metalni otpad
Trake pojasa	Kontejner za poliester
Kopče i jezički	Kućni otpad