

# OPIS PRODUKTU

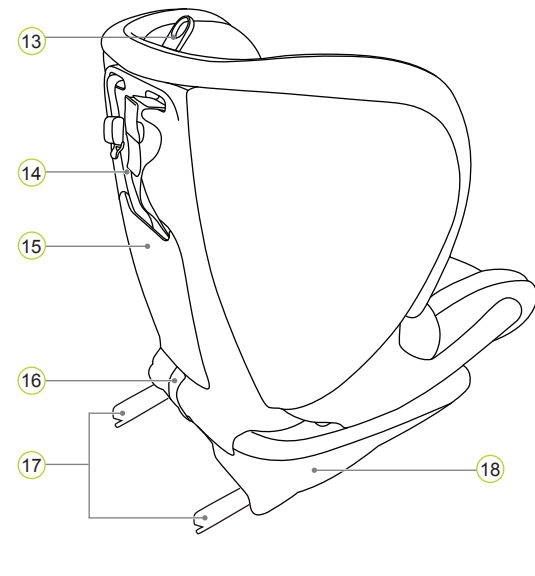
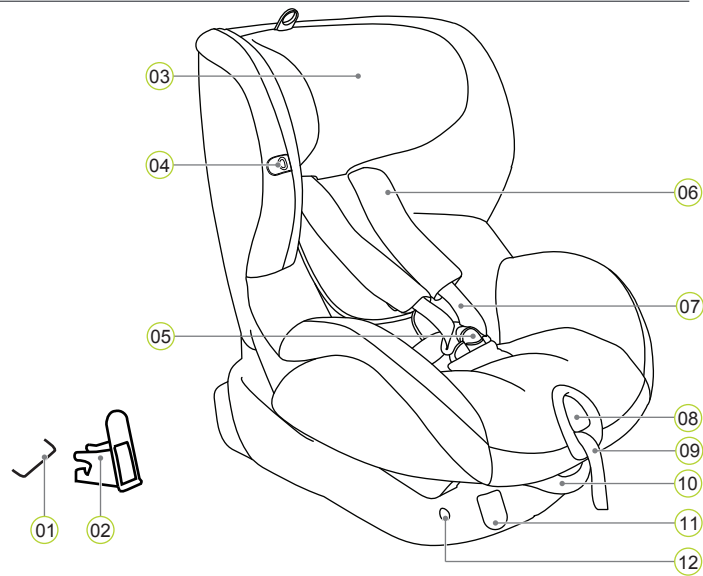

- 01 Punkty kotwiczenia ISOFIX (w samochodzie)
- 02 Mocowania pomocnicze ISOFIX
- 03 Zagłówek
- 04 Otwór przytrzymujący pas
- 05 Zapięcie pasów
- 06 Wkładka naramienna

- 07 Górne pasy bezpieczeństwa fotelika
- 08 Przycisk regulacyjny
- 09 Pas regulacyjny
- 10 Uchwyt regulacji
- 11 Przyciski zwalniania zaczepów ISOFIX
- 12 Wskaźniki ISOFIX

- 13 Pierścień regulujący zagłówek
- 14 Górny pas mocujący (Top Tether)
- 15 Schowek na instrukcję obsługi
- 16 Pętla
- 17 Ramiona zatrzaskowe ISOFIX
- 18 Kołyska fotelika

BRITAX RÖMER fotelik samochodowy dla dzieci	Kontrola i zezwolenie zgodne z ECE* R 44/04	
	Grupa	Masa dziecka
TRIFIX	1	9–18 kg

Fotelik samochodowy został zaprojektowany, sprawdzony i dopuszczony do użytkowania zgodnie z wymaganiami Europejskiej Normy Bezpieczeństwa (ECE R 44/04). Znak kontroli E (w kółku) oraz numer zezwolenia znajdują się na pomarańczowej etykiecie (umieszczonej na foteliku).

- Zezwolenie zostanie unieważnione w przypadku jakichkolwiek modyfikacji fotelika.
- Fotelik samochodowy dla dzieci TRIFIX jest przeznaczony wyłącznie do zabezpieczania dziecka w pojeździe. Zabrania się użytkowania fotelika w domu w roli miejsca do siedzenia lub jako zabawki.

## PIELĘGNACJA I KONSERWACJA

### Pielęgnacja zapięcia pasów

Poprawne działanie zapięcia pasa ma niezwykle ważny wpływ na bezpieczeństwo dziecka podczas jazdy. Najczęstszą przyczyną wadliwego funkcjonowania zapięcia pasów są zanieczyszczenia w postaci kurzu lub ciał obcych:

- Zaczepy pasów uwalniane są powoli po naciśnięciu czerwonego przycisku zwalnającego.
- Nie można skutecznie zapiąć pasów (zaczepy wysuwają się po próbie zapięcia pasów).
- Zaczepy pasów łączą się z pozostałą częścią zapięcia, jednak nie słychać kliknięcia.
- Pojawiają się trudności przy próbie zapięcia pasów (wyczuwalny jest opór).
- Odblokowanie zapięcia pasów jest możliwe tylko przy użyciu dużej siły.

Rozwiązanie  
Należy wyczyścić zapięcie pasów, aby zapewnić jego prawidłowe działanie:

### Czyszczenie zapięcia pasów

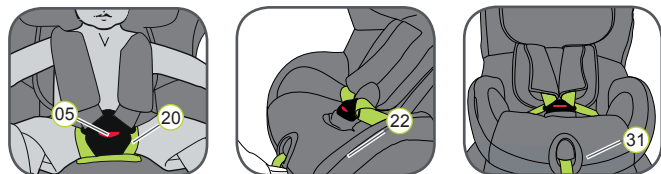

1. Otworzyć zapięcie pasów (05) (wcisnąć czerwony przycisk).
2. Przeciągnąć elastyczną pętlę przez zapięcie pasów (05).
3. Wsunąć metalową płytkę (22) służącą do mocowania zapięcia pasów (05) do kołyski fotelika na jej krawędzi przez otwór w pasie (31).
4. Włożyć zapięcie pasów (05) do ciepłej wody wymieszanej z płynem do mycia naczyń na co najmniej godzinę. Następnie oplukać i pozostawić do całkowitego wyschnięcia.

### Czyszczenie

Należy pamiętać, aby stosować w zastępstwie wyłącznie oryginalny pokrowiec Britax/RÖMER, ponieważ stanowi on integralny element fotelika i odgrywa ważną rolę w prawidłowym jego funkcjonowaniu. Pokrowce zastępcze można zakupić u sprzedawcy.

- Zabronione jest używanie fotelika dziecięcego bez pokrowca.
- Pokrowiec można zdjąć i prać w pralce, wybierając program dla tkanin delikatnych (w temperaturze 30°C) przy zastosowaniu odpowiedniego proszku. Należy stosować się do zaleceń zamieszczonych na metce pokrowca.

- Elementy z tworzywa sztucznego można czyścić, używając wody z mydłem. Zabrania się stosowania agresywnych środków czyszczących (np. rozpuszczalników).
  - Pasy można czyścić przy użyciu letniej wody z mydłem.
- Uwaga:** Nie należy wyjmować zaczepów zapięcia (21) z pasów.
- Wkładki naramienne można czyścić przy użyciu letniej wody z mydłem.

### Zdejmowanie pokrowca

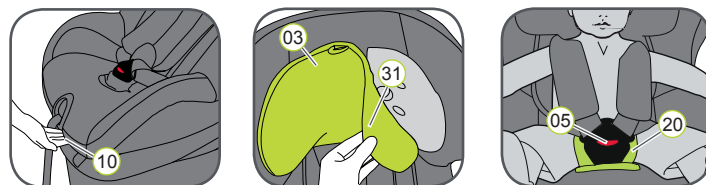

1. Odchylić uchwyt regulacji (10) do góry i przesunąć kołyskę (18) do tyłu do pozycji wyprostowanej.
2. Poluzować pasy na tyle, na ile to możliwe.
3. Otworzyć zapięcie pasów (05) (wcisnąć czerwony przycisk).
4. Odpiąć zapięcie na rzep na wkładce przedniej (20).
5. Umieścić zagłówek (03) w najniższym położeniu.
6. Zdjąć pokrowiec zagłówek (31).
7. Otworzyć zatrzaski po lewej i prawej stronie tylnej części pokrowca.
8. Rozłożyć tylną część pokrowca na powierzchni fotelika.
9. Przeciągnąć pasy przez otwór w pokrowcu.
10. Odczepić obie elastyczne obrzeże na tylnej, górnej krawędzi kołyski fotelika.
11. Odczepić elastyczne obrzeże pokrowca pod krawędzią kołyski fotelika.
12. Pokrowiec wyciągnąć od dołu przez zaślepkę suwaka regulacyjnego pasa.
13. Wyciągnąć zapięcie pasów (05) oraz koniec pasa z pokrowca.
14. Wyciągnąć stopniowo pokrowiec w kierunku do góry, tak aby otwór znajdował się nad zagłówkiem (03).

### Ponowne nakładanie pokrowca:

Należy przeprowadzić procedurę w odwrotnej kolejności.

**Uwaga:** Upewnić się, że pasy nie są skręcone i że zostały prawidłowo wprowadzone do otworów na pasy na pokrowcu.

## Wskazówki dotyczące czyszczenia

- ⚠ Aby zapewnić w pełni ochronne działanie fotelika:
- Podczas wypadku, w przypadku którego prędkość w chwili uderzenia przekracza 10 km/h, może dojść do uszkodzenia fotelika, które niekoniecznie musi być widoczne. Należy wówczas wymienić fotelik. Należy pamiętać o prawidłowym przeprowadzeniu utylizacji.
- Należy regularnie sprawdzać wszystkie istotne elementy fotelika pod kątem uszkodzeń. Należy także upewnić się, że elementy mechaniczne są w pełni sprawne.
- W celu uniknięcia uszkodzeń należy uważać, aby nie zaklinować fotelika pomiędzy twardymi elementami pojazdu (drzwi, szyny siedzenia itp.).
- W przypadku uszkodzenia fotelika (np. na skutek upadku) należy oddać go do sprawdzenia.
- Zabrania się smarowania jakichkolwiek części fotelika.

Należy przestrzegać przepisów dotyczących utylizacji odpadów obowiązujących na terenie danego kraju.

Utylizacja opakowania	Kontener na makulaturę
Pokrowiec	Pojemnik na odpady resztkowe, odpady przeznaczone do obróbki termicznej
Elementy z tworzywa sztucznego	Pojemnik ze stosownym oznakowaniem
Elementy z metalu	Kontener na elementy z metalu
Pasy	Kontener na odpady z poliestru
Zapięcie i zaczepy	Odpady resztkowe

## UŻYTKOWANIE W POJAZDACH

Należy postępować zgodnie z zaleceniami dotyczącymi fotelików dziecięcych zawartymi w instrukcji użytkowania pojazdu.

Fotelik można stosować w pojazdach wyposażonych w systemy mocowania ISOFIX i Top Tether. Informacje dotyczące punktów mocowania Top Tether oraz siedzeń odpowiednich dla fotelików przeznaczonych dla dzieci o masie 9–18 kg można znaleźć w instrukcji użytkowania pojazdu.

Zgodnie z kierunkiem jazdy	Tak
W kierunku przeciwnym do kierunku jazdy	Nie <sup>1)</sup>
Na fotelach wyposażonych w: Systemy mocowania ISOFIX (znajdujące się pomiędzy siedzeniem a oparciem fotela samochodowego) oraz punkty mocowania Top Tether (np. na półce okna tylnego, na podłodze lub za tylnym oparciem)	Tak <sup>2)</sup>

(Należy przestrzegać stosownych przepisów obowiązujących na terenie danego kraju)

- 1) Stosowanie dozwolone jest tylko na ustawionym do tyłu siedzeniu pojazdu (np. wan, minibus), który dopuszczony jest także do przewozu osób dorosłych. Fotelik nie może być montowany w obrębie siedzenia pasażera wyposażonego w stale aktywną poduszkę powietrzną.
- 2) W przypadku przedniej poduszki powietrznej: Przesunąć siedzenie pasażera daleko do tyłu, postępując zgodnie z instrukcją użytkowania pojazdu.

## FOTELIKI DLA DZIECI STARSZYCH

BRITAX RÖMER Foteliki samochodowe dla dzieci	Kontrola i zezwolenie zgodne z ECE R 44/04	
	Grupa	Masa dziecka
KID	2–3	15–36 kg
KID plus	2–3	15–36 kg
KIDFIX	2–3	15–36 kg
KIDFIX SICT	2–3	15–36 kg

## 2 lata gwarancji

Na ten fotelik samochodowy udzielona jest dwuletnia gwarancja na wypadek wad produkcyjnych lub wad materiału. Gwarancja obowiązuje od dnia nabycia produktu. Gwarancja obejmuje wyłącznie prawidłowo użytkowane foteliki samochodowe, odesłane w czystym i odpowiednim stanie.

### Gwarancja nie obejmuje:

- produktów wykazujących naturalne objawy zużycia i w przypadku uszkodzeń wynikających z nadmiernego użytkowania,
- produktów, których uszkodzenia powstały na skutek niewłaściwego użytkowania lub użytkowania niezgodnego z przeznaczeniem.

### Co obejmuje gwarancja?

**Materiały:** Wszystkie nasze materiały spełniają najwyższe wymagania w odniesieniu do odporności kolorów na działanie promieni ultrafioletowych. Niestety, wszystkie materiały z czasem płowieją pod wpływem działania promieniowania ultrafioletowego. Nie jest to oznaką wady materiału, lecz naturalnego zużycia, czego gwarancja nie obejmuje.

**Zapięcie:** W przypadku nieprawidłowości w działaniu zapięcia pasów przyczyn należy upatrywać najczęściej w zanieczyszczeniu zapięcia w postaci kurzu lub ciał obcych. Wówczas zapięcie można przemyć zgodnie ze wskazówkami zawartymi w instrukcji użytkowania.

W przypadku roszczenia gwarancyjnego należy niezwłocznie skontaktować się ze sprzedawcą. Sprzedawca udzieli Państwu wszelkiej niezbędnej pomocy. Przy realizacji roszczeń gwarancyjnych stosowane są stawki amortyzacyjne dla danego produktu. W tym celu należy zapoznać się z Ogólnymi Warunkami Handlowymi dostępnymi u sprzedawcy.

### Użytkowanie, pielęgnacja i konserwacja

Fotelik samochodowy dla dzieci należy używać zgodnie ze wskazówkami zawartymi w instrukcji użytkowania. Bardzo ważne jest, aby stosować wyłącznie oryginalne akcesoria oraz części zamienne.

BRITAX EXCELSIOR LIMITED  
1 Churchill Way West  
Andover  
Hampshire SP10 3UW  
United Kingdom

t: +44 (0) 1264 333343  
f: +44 (0) 1264 334146  
e: [helpline@uk.britaxeurope.com](mailto:helpline@uk.britaxeurope.com)  
[www.britax.eu](http://www.britax.eu)

BRITAX RÖMER  
Kindersicherheit GmbH  
Blaubeurer Straße 71  
D-89077 Ulm  
Germany

t: +49 (0) 731 9345 0  
f: +49 (0) 731 9345 210  
e: [info@de.britaxeurope.com](mailto:info@de.britaxeurope.com)  
[www.roemer.eu](http://www.roemer.eu)

9–18 kg



TRIFIX

Instrukcja użytkowania

PL



**⚠ Należy dokładnie zapoznać się z treścią niniejszej instrukcji i przechowywać ją w przeznaczonym do tego miejscu w foteliku.**

### **⚠ Ochrona pasażerów pojazdu**

W razie gwałtownego hamowania lub wypadku osoby lub przedmioty, które nie zostały odpowiednio zabezpieczone, mogą być przyczyną urazów pozostałych pasażerów pojazdu. Z tego powodu należy się upewnić, że:

- tylne oparcia pojazdu są zablokowane (np. upewnić się, że składane siedzenia tylne zostały zabezpieczone z użyciem dźwigni blokującej),
- wszelkie ciężkie lub posiadające ostre krawędzie przedmioty w pojeździe zostały zabezpieczone (np. przedmioty znajdujące się na półce okna tylnego),
- wszystkie osoby w pojeździe mają zapięte pasy,
- fotelik znajdujący się w samochodzie jest zawsze zabezpieczony z użyciem systemu mocującego ISOFIX oraz górnego pasa mocującego (Top Tether), nawet wtedy, gdy dziecko nie znajduje się w foteliku.

### **⚠ Ochrona dziecka**

- Im ciaśniej pas zabezpieczający opina ciało dziecka, tym większy jest jego poziom bezpieczeństwa.
- Nigdy nie wolno pozostawiać dziecka znajdującego się w foteliku w pojeździe bez opieki.

• Użytkowanie na tylnym siedzeniu:

Należy przesunąć przednie siedzenie do przodu na tyle, aby dziecko nie sięgało stopami do oparcia przedniego siedzenia (aby uniknąć niebezpieczeństwa zranienia).

• Na skutek bezpośredniego działania promieni słonecznych fotelik może się nagrzać. Uwaga: W konsekwencji możliwe jest doznanie urazu – ze względu na delikatną skórę dziecka. Gdy fotelik nie jest używany, należy zabezpieczyć go przed intensywnym działaniem promieni słonecznych.

• Należy dopilnować, aby dziecko wsiadało i wysiadało z pojazdu wyłącznie od strony chodnika.

• Podczas dłuższych podróży należy robić postoje, aby umożliwić dziecku zaspokojenie swojej naturalnej potrzeby ruchu.

### **⚠ Ochrona pojazdu**

Na niektórych obiciach siedzeń samochodowych wykonanych z delikatnego materiału (np. z weluru, skóry itp.) mogą wystąpić ślady zużycia powstałe na skutek użytkowania fotelika. W celu zapewnienia odpowiedniej ochrony obić foteli zalecamy stosowanie ochroniaczy na siedzenia samochodowe BRITAX RÖMER dostępne w naszej ofercie akcesoriów.

## MONTAŻ

### Czynności przygotowawcze



1. Jeżeli pojazd nie jest wyposażony w mocowania pomocnicze ISOFIX, należy zastosować dwa mocowania pomocnicze (02) dołączone do fotelika, zatrzaskując je otworami skierowanymi do góry w odpowiednich punktach mocowania ISOFIX (01) w pojeździe.

**WSKAZÓWKA:** Punkty mocowania ISOFIX znajdują się między siedzeniem a oparciem fotela samochodowego.

2. Należy przesunąć zagłówek pojazdu do góry.

\* Mocowania pomocnicze ułatwiają montaż fotelika w pojeździe dzięki punktom mocowania ISOFIX i zabezpieczają obicie foteli przed uszkodzeniami. Gdy mocowania nie są stosowane, należy je zdemontować i przechować w bezpiecznym miejscu. W samochodach wyposażonych w składane oparcia tylne należy zdjąć mocowania pomocnicze przed złożeniem oparcia. Wszelkie nieprawidłowości w działaniu mocowań pomocniczych lub zaczepów są najczęściej skutkiem występowania zanieczyszczeń w postaci kurzu lub ciał obcych. Aby rozwiązać problem, należy usunąć kurz oraz ciała obce.

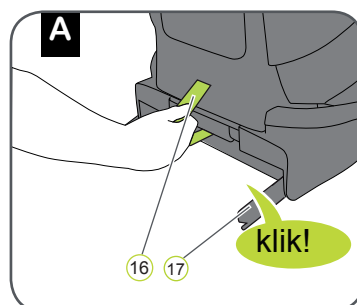

1. Pociągnąć szarą pętlę (16), aby wysunąć ramiona zatrzaskowe (17). Dźwięk kliknięcia oznacza, że ramiona zatrzaskowe zostały odpowiednio wysunięte.

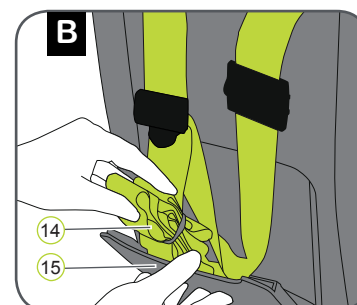

2. Wyciągnąć górny pas mocujący (14) ze schowka na instrukcję obsługi (15) i rozłożyć za fotelikiem.

3. Ustawić fotelik na siedzeniu pojazdu zgodnie z kierunkiem jazdy.

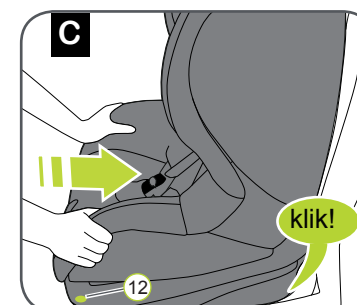

4. Chwycić oburącz fotelik dziecięcy i wsunąć ramiona zatrzaskowe (17) w mocowania pomocnicze (02), aż do zatrzasknięcia ramion po obu stronach, czego oznaką będzie dźwięk kliknięcia.

**Uwaga:** Właściwe umiejscowienie ramion zatrzaskowych zostanie zasygnalizowane przez zielone wskaźniki ISOFIX (12).

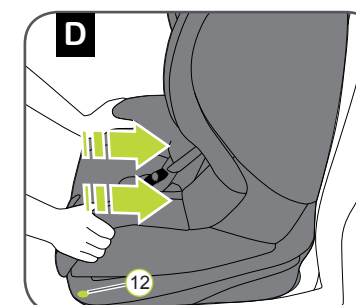

5. Popchnąć fotelik z odpowiednią siłą do oporu.

6. Potrząsnąć fotelikiem, aby sprawdzić, czy został odpowiednio zamocowany, i sprawdzić ponownie, czy wskaźniki ISOFIX (12) mają kolor zielony.

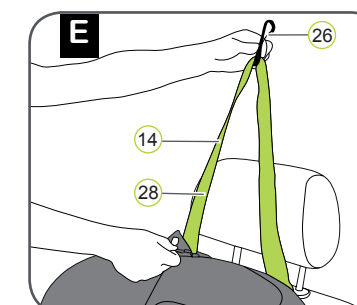

7. Chwycić górny pas mocujący (14) i odgiąć metalową sprężkę (28), aby przedłużyć pas, i pociągnąć pas mocujący (14) za karabińczyk (26), aż do uformowania kształtu litery V.

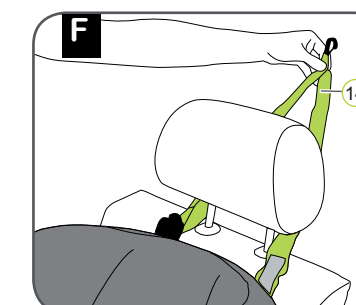

8. Przeciągnąć górny pas mocujący (14) za zagłówek po obu stronach.

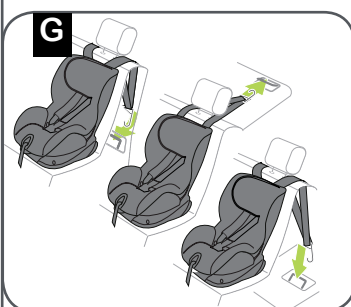

9. Zaczepić karabińczyk (26) o punkt mocowania górnego pasa mocującego (Top Tether) zgodnie z instrukcją użytkowania pojazdu.

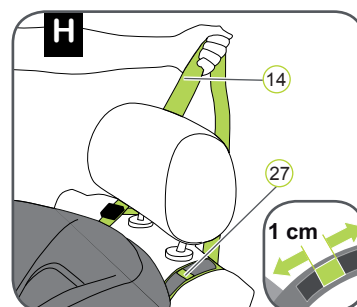

10. Naciągnąć górny pas mocujący (14) do momentu pojawienia się zielonego wskaźnika naciągu (27) i do uzyskania odpowiedniego naciągu górnego pasa mocującego (14).

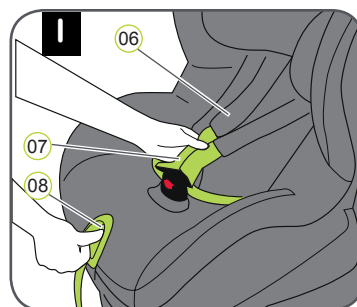

**⚠ Uwaga:** Należy się upewnić, że fotelik jest odpowiednio przymocowany

11. Naciśnąć przycisk regulacyjny (08) i jednocześnie pociągnąć oba górne pasy bezpieczeństwa fotelika (07).  
**Uwaga:** Nie ciągnąć pasów za wkładki naramienne (06).

12. Otworzyć zapięcie pasów (05) (wcisnąć czerwony przycisk).

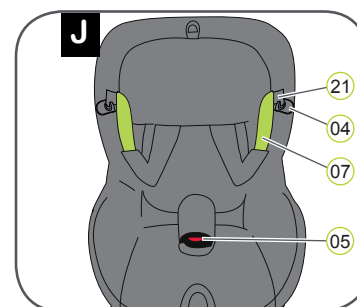

13. Przeciągnąć górne pasy bezpieczeństwa fotelika (07) w bok i przeprowadzić zaczepy zapięcia przez (21) otwory przytrzymujące pasy (04).

14. Upewnić się, że zapięcie (05) złożone jest do przodu i umieścić dziecko w foteliku.

15. Założyć górne pasy bezpieczeństwa (07) na ramiona dziecka.

**⚠ Uwaga:** Górnych pasów bezpieczeństwa fotelika (07) nie wolno skrócić ani pomylić.

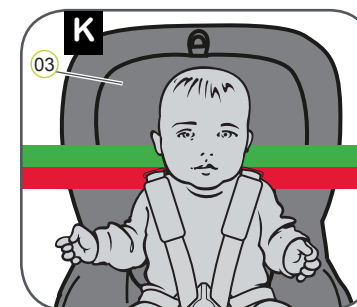

Odpowiednio dopasowany zagłówek (03) zapewnia bezpieczeństwo dziecka w foteliku:

Zagłówek (03) należy ustawić w taki sposób, aby górne pasy bezpieczeństwa (07) znajdowały się na wysokości ramion dziecka lub nieco powyżej.

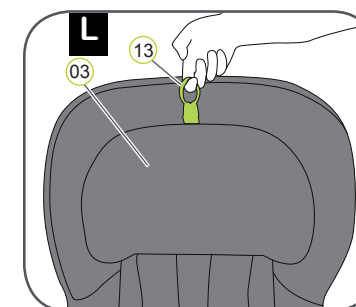

17. Pociągnąć pierścień regulujący zagłówka (13) w górę

18. Umieścić zagłówek (03) na odpowiedniej wysokości górnych pasów bezpieczeństwa i sprawdzić, czy jest on zablokowany poprzez próbę delikatnego przesunięcia zagłówka (03) w dół.

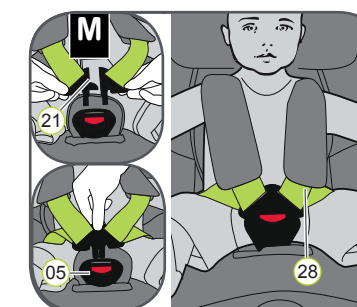

19. Połączyć ze sobą zaczepy zapięcia (21) i zatrzasknąć je przed wprowadzeniem ich do zapięcia pasów (05) – powinien pojawić się dźwięk kliknięcia.

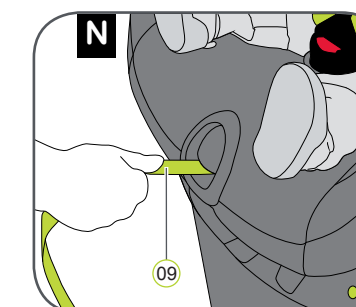

20. Ciągnąć pas regulacyjny (09) do momentu, aż pasy będą przylegały ściśle i równomiernie do ciała dziecka.

**⚠ Uwaga:** Pas regulacyjny należy pociągnąć do siebie.

**⚠ Uwaga:** Pasy biodrowe (28) powinny przebiegać na najniższym poziomie bioder dziecka.

### **⚠ Dla bezpieczeństwa dziecka należy przed wyruszeniem w drogę sprawdzić, czy:**

- fotelik jest z obu stron zablokowany ramionami zatrzaskowymi ISOFIX (17) w punktach mocowania ISOFIX (01) i oba wskaźniki ISOFIX (12) mają kolor zielony,
- fotelik jest poprawnie zamocowany w pojeździe,
- górny pas mocujący (14) jest odpowiednio przeprowadzony przez tylne oparcie siedzenia pojazdu, a wskaźnik naciągu (27) jest koloru zielonego,
- pasy bezpieczeństwa fotelika przylegają blisko do ciała, nie ograniczając jednakże swobody ruchu dziecka,
- górne pasy bezpieczeństwa (07) są właściwie dopasowane i nie są skręcone,
- wkładki naramienne (06) przylegają prawidłowo do ciała dziecka,
- zaczepy pasów (21) są zatrzasknięte w zapięciu pasów (05).

**Uwaga:** Jeżeli dziecko dokona próby zwolnienia zaczepów ISOFIX (11) lub otwarcia zapięcia pasów (05), należy je jak najszybciej powstrzymać.

Należy upewnić się, że fotelik jest odpowiednio przymocowany, a dziecko właściwie zapięte. Należy ostrzec dziecko przed zagrożeniem, jakie niesą za sobą takie próby.

### **Demontaż fotelika w systemie ISOFIX**

1. Poluzować górny pas mocujący (14).
2. Odczepić karabińczyk (26) od punktu mocowania i przeciągnąć górny pas mocujący (14) do przodu do fotelika
3. Naciśnąć przyciski zwalniania zaczepów ISOFIX po obu stronach kołyski fotelika (18).  
→ Ramiona zatrzaskowe ISOFIX (17) zostaną odblokowane, a wskaźniki ISOFIX (12) zmienią kolor na czerwony.
4. Przesunąć fotelik do przodu i umieścić górny pas mocujący (14) z powrotem w schowku na instrukcję użytkowania (15).
5. Wsunąć ramiona zatrzaskowe ISOFIX (17) z powrotem do kołyski fotelika (18).  
→ Przy wsuwaniu szyn powinien pojawić się charakterystyczny dźwięk.

**WSKAZÓWKA:** Ramiona zatrzaskowe są zabezpieczone przed uszkodzeniem podczas wsuwania ich do dolnej części siedzenia.

**⚠ Uwaga:** Wyjąć fotelik z pojazdu. Zabrania się korzystania z fotelika, który nie został odpowiednio zabezpieczony.