

KING plus



Instrukcja użytkownika

Cieszymy się, że nasz produkt KING plus może w bezpieczny sposób służyć Państwu dziecku w nowym okresie życia.

Aby właściwie chronić dziecko, należy bezwzględnie przestrzegać wskazówek dotyczących użytkowania i montowania fotelika KING plus, zawartych w niniejszej instrukcji.

Pytania dotyczące użytkowania należy kierować bezpośrednio do nas.

BRITAX RÖMER
Kindersicherheit GmbH
Britax Excelsior Ltd.

Spis treści

1. Zastosowanie	2
2. Użytkowanie w pojazdach	3
3. Mocowanie fotelika w pojeździe ..4	
3.1 Montaż dziecięcego fotelika samochodowego	5
3.2 Demontaż dziecięcego fotelika samochodowego	7
3.3 Jak należy prawidłowo zamontować kołyskę fotelika? 8	
4. Zabezpieczenie dziecka w pojeździe	9
4.1 Dopasowywanie zagłówka	10
4.2 Luzowanie pasów	11
4.3 Zapinanie dziecka	11
4.4 Napinanie pasów	12
4.5 Jak należy zabezpieczyć dziecko w foteliku?	13

Návod k použití

Těší nás, že naše sedačka KING plus může provázet vaše dítě bezpečně novým obdobím života.

Aby mohlo být vaše dítě správně chráněno, musí být sedačka KING plus bezpodmínečně namontovaná a používána tak, jak je popsáno v tomto návodu.

Pokud budete mít ještě dotazy k použití, obraťte se prosím na nás.

BRITAX RÖMER
Kindersicherheit GmbH
Britax Excelsior Ltd.

Obsah

1. Vhodnost	2
2. Použití v automobilu	3
3. Zabudování v automobilu	4
3.1 Zabudování dětské autosedačky	5
3.2 Demontáž dětské autosedačky	7
3.3 Takto je dětská autosedačka správně zabudovaná	8
4. Zajištění Vašeho dítěte	9
4.1 Přizpůsobení opěrky hlavy	10
4.2 Uvolnění pásu	11
4.3 Připoutání dítěte	11
4.4 Napnutí pásů	12
4.5 Tak je Vaše dítě správně zajištěno	13
5. Klidová poloha dětské autosedačky	13

Návod na použitie

Teší nás, že naša sedačka KING plus môže sprevádzať vaše dieťa bezpečne novým obdobím života.

Aby mohlo byť vaše dieťa správne chránené, musí byť sedačka KING plus bezpodmínečne namontovaná a používaná tak, ako je popísané v tomto návode.

Ak budete mať ešte otázky k použitiu, obráťte sa prosím na nás.

BRITAX RÖMER
Kindersicherheit GmbH
Britax Excelsior Ltd.

Obsah

1. Spôsobilosť	2
2. Použitie vo vozidle	3
3. Montáž do vozidla	4
3.1 Montáž detskej autosedačky ...5	
3.2 Demontáž detskej autosedačky	7
3.3 Tak je Vaša detská autosedačka správne namontovaná.....	8
4. Zaistenie vášho dieťaťa	9
4.1 Prispôsobenie opierky hlavy .10	
4.2 Uvoľnenie pásu	11
4.3 Pripútanie dieťaťa	11
4.4 Napnutie pásov	12
4.5 Tak je vaše dieťa správne zaistené	13
5. Pokojová poloha detskej autosedačky	13

5. Położenie spoczynkowe dziecięcego fotelika samochodowego	13
6. Wskazówki dotyczące czyszczenia i konserwacji	14
6.1 Konserwowanie zapięcia pasa bezpieczeństwa	14
6.2 Czyszczenie	16
6.3 Ściąganie pokrowca	18
6.4 Naciąganie pokrowca	19
6.5 Wypinanie pasów	19
6.6 Zakładanie pasów	21
7. Foteliki dla dzieci starszych	23
8. 2 lata gwarancji	24
9. Karta gwarancyjna / lista kontrolna przekazania	26

6. Návod na technickou údržbu	14
6.1 Údržba zámku pásu	14
6.2 Čištění	16
6.3 Stažení potahu	18
6.4 Natažení potahu	19
6.5 Vymontování pásů	19
6.6 Namontování pásů	21
7. Upozornění k likvidaci	23
8. Následně sedáčky	23
9. 2 roky záruka	24
10. Záruční karta / předávací list	27

6. Návod na technickú údržbu	14
6.1 Údržba zámku pásu	14
6.2 Čistenie	16
6.3 Stiahnutie pot'ahu	18
6.4 Natiahnutie pot'ahu	19
6.5 Vymontovanie pásov	19
6.6 Namontovanie pásov	21
7. Upozornenie k likvidácii	23
8. Následně sedáčky	23
9. 2 roky záruka	24
10. Záručný list / dodací list	28

1. Zastosowanie

Zakres zezwolenia

Fotelik samochodowy dla dzieci Britax / RÖMER	Kontrola i zezwolenie zgodne z ECE* R 44/04	
	Grupa	Waga dziecka
KING plus	I	9 do 18 kg

*ECE = Europejska Norma Bezpieczeństwa

- Fotelik samochodowy został zaprojektowany, sprawdzony i dopuszczony zgodnie z wymogami europejskich norm dotyczących urządzeń służących bezpieczeństwu dzieci (ECE R 44/04). Znak kontroli E (w kółku) oraz numer zezwolenia, znajdują się na etykietach (nalepka na foteliku).

1. Vhodnost

Schválení

Dětská autosedačka Britax / RÖMER	Kontrola a schválení podle ECE* R 44/04	
	Skupina	Tělesná hmotnost
KING plus	I	9 až 18 kg

*ECE = Evropská norma pro bezpečnostní vybavení

- Dětská autosedačka je dimenzovaná, přezkoušená a schválena podle požadavků evropské normy pro dětská bezpečnostní zařízení (ECE R 44/04). Zkušební značka E (v kroužku) a číslo schválení jsou umístěny na etiketě o schválení (nálepka na dětské autosedačce).

1. Spôsobilosť

Pripustenie

Britax / RÖMER Dětská autosedačka	Skúška a pripustenie podľa ECE* R 44/04	
	Skupina	Telesná hmotnosť
KING plus	I	9 až 18 kg

*ECE = Európska norma pre bezpečnostné vybavenie

- Dětská autosedačka je konštruovaná, kontrolovaná a pripustená podľa požiadaviek európskej normy pre bezpečnostné vybavenia pre deti (ECE R 44/04). Kontrolná značka E (v kruhu) a číslo pripustenia sa nachádzajú na etikete pripustenia (nálepka na detskej autosedačke).

- Zezwolenie traci ważność z chwilą dokonywania jakichkolwiek przeróbek fotelika. Przeróbki takie może przeprowadzać wyłącznie producent.
- **KING plus** może być stosowany wyłącznie do zabezpieczania Państwa dziecka w samochodzie. W żadnym wypadku nie może być on używany w domu jako miejsce do siedzenia lub zabawka.

2. Użytkowanie w pojazdach

W jaki sposób mogą Państwo stosować fotelik dziecięcy:

zgodnie z kierunkiem jazdy	tak
w kierunku przeciwnym do kierunku jazdy	nie 1)
stosując pas 2-punktowy	nie
stosując pas 3-punktowy 2)	tak
na siedzeniu pasażera obok kierowcy	tak 3)
na bocznych siedzeniach tylnych	tak
na środkowym siedzeniu tylnym (stosując pas 3-punktowy)	tak 4)

(Należy przestrzegać obowiązujących przepisów krajowych.)

znak taki powinien się znajdować na etykiecie pasa.

3) W przypadku przedniej poduszki powietrznej: przesunąć daleko do tyłu, postępując w razie potrzeby zgodnie z instrukcją użytkownika pojazdu.

4) Nie zezwala się na użytkowanie fotelika, jeśli pojazd jest wyposażony tylko w pas 2-punktowy.

- Schválení zaničá, jakmile na dětské autosedačce něčó změníte. Změny smí provádět výhradně výrobce.
- Sedačka **KING plus** smí být používána výhradně k zabezpečení vašich dětí ve vozidle. V žádném případě se nehodí do domácnosti k sezení ani jako hračka.

2. Použití v automobilu

Tak můžete použít svoji dětskou autosedačku:

ve směru jízdy	ano
proti směru jízdy	ne 1)
s 2bodovým bezp. pásem	ne
s 3bodovým bezp. pásem 2)	ano
na sedadle spolujezdce	ano 3)
na vnějších zadních sedadlech	ano
na prostředním zadním sedadle (s 3bodovým pásem)	ano 4)

(Dodržujte prosím předpisy své země.)

1) Použití je přípustné pouze na opačné nasměrovaném sedadle (např. v dodávce, minibusu), které je přípustné také pro přepravu dospělých osob. Na daném sedadle nesmí být aktivní žádný airbag.

2) Pás musí být schválený podle ECE R 16 (nebo srovnatelné normy), např. viditelné na obroubeném „E“, „e“ na zkušební etiketě na pásu.

3) Při předním airbagu: sedadlo posuňte dozadu. případně postupujte podle pokynů v příručce k vozidlu.

4) Použití není možné, je-li k dispozici pouze 2bodový bezpečnostní pás.

- Pripustenie stratí svoju platnosť akonáhle niečo zmeníte na detskej autosedačke. Zmeny smie vykonávať výhradne výrobca.
- **KING plus** sa smie používať výlučne na zaistenie Vašho dieťaťa vo vozidle. V žiadnom prípade sa nehodí domov ako miesto na sedenie alebo hračka.

2. Použitie vo vozidle

Tak môžete používať Vašu detskú autosedačku:

v smere jazdy	áno
proti smeru jazdy	nie 1)
s 2-bodovým pásom	nie
s 3-bodovým pásom 2)	áno
na sedadle spolujezdca	áno 3)
na vonkajších zadných sedadlách	áno
na strednom zadnom sedadle (s 3-bodovým-pásom)	áno 4)

(Prosím dbajte na predpisy svojej krajiny)

1) Použitie je schválené len na dozadu obrátenom sedadle vozidla (napr. Van, Minibus), ktoré je tiež schválené pre prepravu dospelých. Na sedadlo nesmie pôsobiť žiaden airbag.

2) Pás musí byť schválený podľa ECE R 16 (alebo porovnateľnej normy) napr. rozpoznateľné podľa "E" v kruhu a "e" na skúšobnej etikete na pásu.

3) pri čelnom airbagu: posuňte ďaleko dozadu, príp. všimnúť si pokyn v príručke vozidla.

4) Použitie je možné, ak existuje 2-bodový pás.

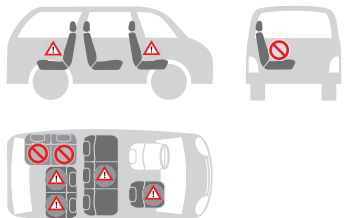

1) Stosowanie dozwolone jest tylko na ustawionym do tyłu siedzeniu pojazdu (np. wan, mini-bus), który dopuszczony jest także do przewozu osób dorosłych. Siedzenie nie może być wyposażone w poduszkę powietrzną.

2) Pás zabezpieczający musi być dopuszczony do użytku zgodnie z normą ECE R 16 (lub z inną porównywalną). Dopuszczenie do użytku powinno być oznaczone np. literą "E" lub "e" w kółku, a

3. Mocowanie fotelika w pojeździe



Ochrona wszystkich pasażerów pojazdu

W razie gwałtownego hamowania lub wypadku, niezabezpieczone przedmioty lub osoby mogą ranić pozostałych pasażerów. Dlatego należy uważać na to, by....

- oparcia siedzeń były stabilnie ustawione (należy np. zabezpieczyć składane siedzenia tylnie).
- zabezpieczyć w pojeździe wszelkie ciężkie lub kanciaste przedmioty (znajdujące się np. na półce przed tylną szybą).
- wszystkie osoby znajdujące się w pojeździe miały zapięte pasy bezpieczeństwa.
- zawsze zabezpieczyć fotelik znajdujący się w samochodzie, także wtedy, gdy nie przewozimy dziecka.

Ochrona pojazdu

- Na niektórych obiciach siedzeń samochodowych, wykonanych z delikatnego materiału (np. z weluru, skóry itp.) mogą wystąpić ślady zużycia powstałe wskutek używania fotelika. Aby tego uniknąć można np. podłożyć pod niego koc lub ręcznik.

3. Zabudování v automobilu



Pro ochranu všech spolucestujících

Při nouzovém zabrzdění nebo při úrazu mohou nezajištěné předměty a osoby poranit ostatní spolucestující. Proto prosím myslíte vždy na to, aby..

- zádové opěrky sedadel vozidla byly zajištěny (např. zablokování nesklopné lavice se zadními sedadly).
- byly ve vozidle zajištěny všechny těžké předměty nebo předměty s ostrými hranami (z.B. místo na odkládání klobouků).
- byly všechny osoby ve vozidle připoutané.
- byla dětská autosedačka v autě vždy zajištěná, také když se nepoveze žádné dítě.

Na ochranu Vašeho vozidla

- Na některých automobilových potazích z citlivého materiálu (např. velur, kůže apod.) se mohou používáním dětských autosedaček objevit stopy opotřebení. Aby se tomu zabránilo, můžete např. podložit deku nebo ručník.

3. Montáž do vozidla



Na ochranu všetkých cestujúcich vo vozidle

Pri núdzovom zabrzdení alebo pri nehode môžu nezabezpečené predmety a osoby zranit' ostatných spolucestujúcich. Prosím dbajte preto na to, aby boli vždy...

- operadlá sedadiel vozidla pevne uchytené (napr. sklápacie zadné sedadlo správne zapadnuté).
- vo vozidle sa nachádzajúce ťažké a ostrohranné predmety (napr. pod zadným sklom) zabezpečené.
- všetky osoby vo vozidle pripútané.
- aby bola detská autosedačka vo vozidle pripútaná, i keď v nej nie je prepravované dieťa.

Na ochranu Vášho vozidla

- Na niektorých autopotaľohoch z chústivých materiálov (napr. velúr, koža atď.) sa môžu objaviť vplyvom používania detských autosedačiek stopy opotrebenia. Aby ste tomu zabránili, tak môžete napr. pod detskú sedačku podložiť deku alebo uterák.

3.1 Montaż dziecięcego fotelika samochodowego

Aby zabezpieczyć fotelik dla dziecka przy pomocy 3-punktowego pasa, w który wyposażony jest pojazd, należy:

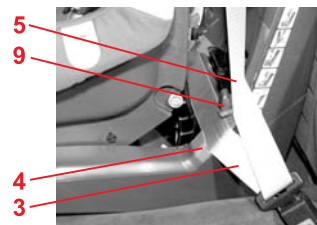
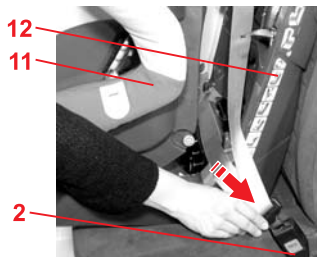
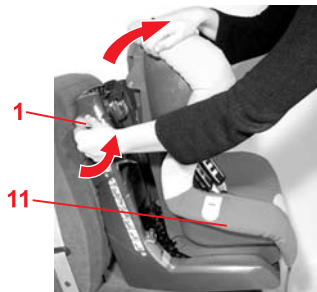

- ✎ Przeszawić kołyskę fotelika **11**, ustawiając ją w pozycji prostej do siedzenia (por. 5.).
Wskazówka! Siedzenie można otworzyć tylko w pozycji pionowej.
- ✎ Ustawiamy fotelik dziecięcy na siedzeniu pojazdu zgodnie z kierunkiem jazdy.
- ✎ Odchylamy do góry dźwignię odblokowującą w kolorze szarym **1** i jednocześnie **pociągamy do góry na środku** za krawędź kołyski fotelika. Kołyska fotelika **11** wyczepia się.
- ✎ Przechylamy kołyskę fotelika **11** do przodu, aż się zaczepi.
- ✎ Wyciągamy pas bezpieczeństwa i przeciągamy go pomiędzy kołyską fotelika **11** oraz dolną częścią siedzenia **12**.
- ✎ Wpinamy końcówkę pasa do zamka pasa bezpieczeństwa **2**. **KLIK!**
- ✎ Przekładamy dolny pas bezpieczeństwa **3** przez jasnoczerwone prowadnice **4** po obu stronach dolnej części siedzenia **12**.
Uwaga! Należy uważać na to, by nie poskręcać pasów.
- ✎ Przeciągamy pas poprzeczny **5** nad haczykiem **9**.

3.1 Zabudování dětské autosedačky

Tak zajistíte svoji dětskou sedačku 3bodovým pásem svého automobilu:

- ✎ Přestavte vaničku sedačky **11** do vzpřímené polohy sezení (viz 5.).
Tip! Sedačku lze otevřít pouze ve svislé poloze.
- ✎ Umístěte dětskou autosedačku ve směru jízdy na sedačku automobilu.
- ✎ Zatáhněte za šedou odblokovací páku **1** nahoru a zároveň **nahore uprostřed** za okraj vaničky sedačky. Vaničku sedačky **11** tím odpojte.
- ✎ Sklopte vaničku sedačky **11** směrem dopředu, dokud se nezahákne.
- ✎ Vytáhněte pás auta a provlečte jej mezi vaničkou sedačky **11** a dolním sedacím dílem **12**.
- ✎ Zacvakněte jazyček zámku v zámku pásu automobilu **2**. **KLIK!**
- ✎ Vložte pánevní pás **3** do světle červených vedení pásu **4** na obou stranách dolního sedacího dílu **12**.
Pozor! Nepřekruťte pás.
- ✎ Diagonální pás **5** vedte nad hákem k uchycení pásu **9**.

3.1 Montáž detskej autosedačky

Tak zaistíte Vašu detskú sedačku s 3bodovým pásmo vo Vašom vozidle:

- ✎ Nastavte kolísku sedadla **11** do stojatej polohy sedadla (viď 5.).
Tip! Sedačka sa dá otvoriť len v rovnej polohe.
- ✎ Postavte detskú autosedačku v smere jazdy na sedadlo v aute.
- ✎ Zatlačte sivú páku na odblokovanie **1** nahor a zatiahnite zároveň **hore uprostred** za okraj kolísky sedadla. Kolísku sedadla **11** tým odpojte.
- ✎ Sklopte kolísku sedadla **11** smerom dopredu, kým sa nezaistí.
- ✎ Vytiahnite autopás a prevedte ho medzi kolískou sedadla **11** a spodnou časťou sedadla **12**.
- ✎ Zasuňte jazyk pásu do uzáveru pásu vo vozidle **2**. **KLIK!**
- ✎ Položte bedrový pás **3** do svetločervených vedení pásu **4** na oboch stranách spodnej časti sedadla **12**.
Pozor! Pás nepretočíte!
- ✎ Diagonálny pás **5** vedte nad hákom na uchycenie pásu **9**.

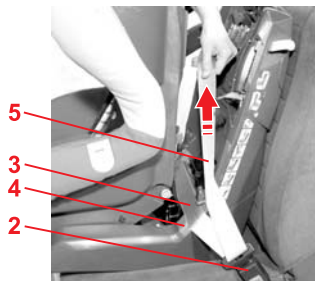

☞ Napinamy dolny pas **3**, ciągnąc poprzeczny pas bezpieczeństwa **5**.
Uwaga! Pas bezpieczeństwa **2** nie może w żadnym wypadku znajdować się w prowadnicy **4**.

☞ Utáhněte pánevni pás **3** tím, že zatáhněte za diagonální pás **5**.
Pozor! Zámek pásu automobilu **2** nesmí v žádném případě ležet ve vedení pásu **4**.

☞ Napnite bedrový pás **3** tým, že zatiahnete za diagonálny pás **5**.
Pozor! Zámok pásu v aute **2** nesmie ležať v žiadnom prípade vo vedení pásu **4**.

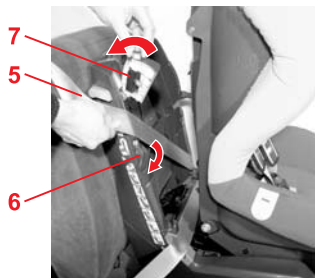

☞ Odchylamy na dół dźwignię zaciskową **6**, ciemnoczerwonego zacisku pasa **7**, znajdującego się naprzeciwko zapięcia pasa bezpieczeństwa **2**.

☞ Sklopte upínací páčku **6** tmavočerveného úchytu **7** ležícího proti zámku bezpečnostního pásu **2** směrem dolů.

☞ Vysuňte upínací páku smerom nadol **6**, zámku pásu v aute **2** protiľahlej tmavočervenej svorky pásu **7**.

☞ Wkładamy pas poprzeczny **5** do zacisku pasa **7**.
Uwaga! Należy uważać na to, by nie poskręcać pasów.

☞ Vložte diagonální pás **5** do svorky pásu **7**.
Pozor! Nepřekrúťte pás.

☞ Vložte diagonálny pás **5** do svorky pásu **7**.
Pozor! Pás nepretočiť.

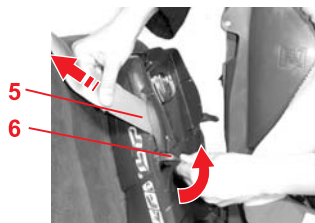

☞ Pociągamy mocno pas poprzeczny **5**, przechylając równocześnie dźwignię zaciskową **6** do góry, aż do momentu jej zatrzaśnięcia.
Uwaga! Pas poprzeczny **5** może być zaciśnięty tylko w znajdującym się naprzeciwko zapięcia pasa bezpieczeństwa **2** zacisku pasa **7**.

☞ Silně zatáhněte za diagonální pás **5** a současně pootoče upínací svorkou **6** nahoru, dokud nezaskočí.
Pozor! Diagonální pás **5** se smí svírat pouze zámek automobilového pásu **2** ležícím naproti svorce pásu **7**.

☞ Ťahajte silno za diagonálny pás **5** a vysuňte súčasne smerom nahor upínací páku **6** až zapadne.
Pozor! Diagonálny pás **5** sa smie zovrietať len so zámkom pásu v aute **2** protiľahlej svorky pásu **7**.

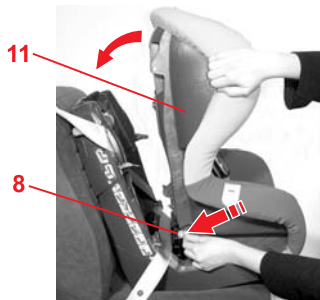

- ✧ Przechylamy kołyskę fotelika **11** całkowicie do przodu, jednocześnie mocno trzymając kołyskę **11**.
 - ✧ Naciskamy w dół klapkę mocującą szarego przycisku **8**, aż do jego odłączenia z kołyski fotelika **11**.
 - ✧ Przechylamy kołyskę fotelika **11** do tyłu.
- Uwaga!** Należy puścić mechanizm mocujący, który teraz działa samoczynnie.

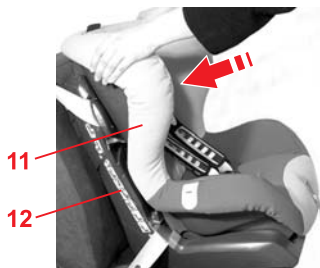

- ✧ Dociskamy kołyskę siedzenia **11** do dolnej części siedzenia **12**, aż do jej zablokowania.
- Uwaga!** Kołyska fotelika **11** musi zablokować się po obu stronach. Pociągamy kołyskę fotelika **11** z obu stron, aby sprawdzić zamocowanie.

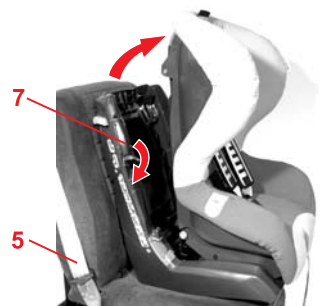

3.2 Demontaż dziecięcego fotelika samochodowego

- ✧ Otwieramy dziecięcy fotelik samochodowy (por. 3.1)
- ✧ Otwieramy zapięcie pasów bezpieczeństwa **2**.
- ✧ Krótkim pociągnięciem wyciągamy pas poprzeczny **5** z zacisku pasa **7**
- ✧ Następnie otwieramy zacisk pasa **7**.
- ✧ Wyciągamy pas bezpieczeństwa z prowadnic pasa.
- ✧ Zamykamy dziecięcy fotelik samochodowy (por. 3.1)

- ✧ Nakloňte vaničku sedačky **11** zcela dopředu a pevně vaničku sedačky **11** držte.
 - ✧ Stiskněte upínací klapku na šedivém tlačítku **8** směrem dozadu, a tím ji vyhákněte z vaničky sedačky **11**.
 - ✧ Nakloňte vaničku sedačky **11** směrem dozadu.
- Pozor!** Vytáhněte ruku z upínacího mechanismu, který již nyní pracuje samostatně.
- ✧ Vaničku sedačky **11** zatlačte na dolní sedací díl **12**, dokud nezacvakne.
- Pozor!** Vanička sedačky **11** musí zacvaknout na obou stranách. Vaničku sedačky **11** zkuste zvednout, abyste prověřili, zda správně zaklapla.

- ✧ Preklopte kolísku sedadla **11** celkom dopredu a pridržte kolísku sedadla **11**.
 - ✧ Tlačte upínaciu klapku na sivom tlačítku **8** dozadu až sa zvesí z kolísky sedadla **11**.
 - ✧ Preklopte kolísku sedadla **11** dozadu.
- Pozor!** Vezmite Vašu ruku z upínacej mechaniky, ona pracuje teraz samočinne.
- ✧ Tlačte kolísku sedadla **11** proti spodnej časti sedadla **12** až zapadne.
- Pozor!** Kolíska sedadla **11** musí zapadnúť na oboch stranách. Ťahajte hore za kolísku sedadla **11** aby ste preverili zapadnutie.

3.2 Demontáž dětské autosedačky

- ✧ Otevřete dětskou autosedačku (viz 3.1).
- ✧ Otevřete zámek pásu auta **2**.
- ✧ Vytáhněte diagonální pás **5** krátkým trhnutím ze svorky pásu **7**.
- ✧ Nyní otevřete svorky pásu **7**.
- ✧ Pás automobilu vyjměte z vedení pásu.
- ✧ Zavřete dětskou autosedačku (viz 3.1).

3.2 Demontáž detskej autosedačky

- ✧ Otvorte detskú sedačku (viď 3.1)
- ✧ Otvorte zámok pásu v aute **2**.
- ✧ Ťahajte diagonálny pás **5** s krátkym trhaním zo svorky pásu **7**
- ✧ Otvorte teraz svorku pásu **7**.
- ✧ Vezmite autopás z vedení pásu.
- ✧ Zatvorte detskú sedačku (viď 3.1)

3.3 Jak należy prawidłowo zamontować kołyskę fotelika?

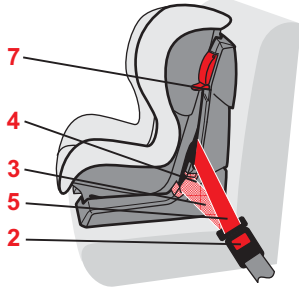

 Dla bezpieczeństwa dziecka należy sprawdzić czy...

- dziecięcy fotelik samochodowy jest poprawnie zamocowany w pojeździe,
- pas bezpieczeństwa jest napięty i nie jest poskręcany.
- dolny pas bezpieczeństwa **3** przebiega przez obie jasnoczerwone prowadnice pasa **4**,

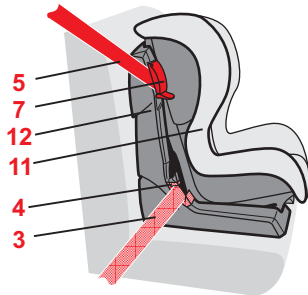

- poziomy pas bezpieczeństwa **5** zaciśnięty jest tylko za pomocą znajdującego się naprzeciwko zapięcia pasów bezpieczeństwa **2**, ciemnoczerwonego zacisku pasa **7**,
- kołyska fotelika **11** została zablokowana po obu stronach dolnej części siedzenia **12**,



- końcówka zapięcia pasa oraz zapięcie **2** pasa bezpieczeństwa **nie znajduje się** w prowadnicach pasa **4** dziecięcego fotelika samochodowego.

3.3 Takto je dětská autosedačka správně zabudovaná

 Pro bezpečnost svého dítěte zkontrolujte, aby...

- dětská autosedačka byla ve vozidle pevně upevněna,
- byl pás auta napnutý a nebyl překroucený,
- pánevní pás **3** probíhal skrze obě světle červená vedení pásu **4**,

- diagonální pás **5** byl připojen pouze k tmavě červené sorce pásu **7** naproti zámku pásu automobilu **2**,
- vanička sedačky **11** byla zaklapnuta na obou stranách dolního dílu sedačky **12**,

- jazýček zámku a zámek pásu **2** pásu automobilu **neležel** ve vedení pásu **4** dětské autosedačky.

3.3 Tak je Vaša dětská autosedačka správně namontovaná

 Skontrolujte kvôli bezpečnosti Vášho dieťaťa, či...

- je dětská autosedačka pevně ve vozidle namontovaná,
- je pás v aute napnutý a nie je pretočený,
- prebieha bedrový pás **3** cez obe svetločervené vedenia pásu **4**,

- je diagonálny pás **5** zovretý len so zámkom pásu v aute **2** naproti ležiacej tmavočervenej svorky pásu **7**,
- kolíska sedadla **11** na oboch stranách spodnej časti sedadla **12** je zapadnutá,

- jazýček pásu a zámok pásu **2** pásu v aute **neležia** vo vedeniach pásu **4** detskej autosedačky.

4. Zabezpieczenie dziecka w pojeździe



Ochrona dziecka

- Podstawowa zasada: im ciaśniej pas opina ciało dziecka, tym większy jest poziom jego bezpieczeństwa.
- Nigdy nie należy zostawiać bez opieki dziecka znajdującego się w foteliku w pojeździe.
- Użytkowanie na tylnym siedzeniu: Przednie siedzenie należy przesunąć do przodu na tyle, aby dziecko nie sięgało stopami do oparcia przedniego siedzenia (niebezpieczeństwo zranienia).
- Elementy fotelika dziecięcego wykonane z tworzywa sztucznego nagrzewają się na słońcu.
Uwaga! Dziecko może się poparzyć dotykając rozgrzanych części. W czasie, gdy fotelik dziecięcy nie jest używany, należy zabezpieczyć go przed intensywnym oddziaływaniem promieni słonecznych.
- Należy dopilnować, aby dziecko wsiadało i wysiadało wyłącznie od strony chodnika.
- Podczas dłuższych podróży należy robić postoje, aby dziecko mogło zaspokoić swą naturalną potrzebę ruchu.

4. Zajištění Vašeho dítěte



Na ochranu dítěte

- V zásadě platí: Čím těsněji doléhá pás na tělo Vašeho dítěte, tím větší je jeho bezpečnost.
- Nikdy nenechávejte své dítě bez dozoru v dětské autosedačce ve vozidle.
- Použití na zadním sedadle: Přední sedadlo posuňte tak daleko dopředu, aby dítě nohama nenaráželo do opěradla předního sedadla (nebezpečí zranění).
- Plastové díly vaničky dětské sedačky se na slunci zahřívají.
Pozor! Vaše dítě se potom může popálit. Když dětskou sedačku právě nepoužíváte, chráňte ji před intenzivním slunečním světlem.
- Svě dítě nechte vystupovat a nastupovat pouze na straně přiléhající k chodníku.
- Dlouhé cesty prokládejte přestávkami, během nichž bude dítě moci uspokojit svou touhu po pohybu.

4. Zariadenie vášho dieťaťa



Na ochranu dieťaťa

- V zásade platí: Čím tesnejšie dolieha pás na telo vášho dieťaťa, tým väčšia je jeho bezpečnosť.
- Nikdy nenechávajte svoje dieťa bez dozoru v detskej autosedačke vo vozidle.
- Použitie na zadnom sedadle: Predné sedadlo posuňte tak ďaleko dopredu, aby dieťa nohami nenarážalo do operadla predného sedadla (nebezpečenstvo zranenia).
- Plastové dielce vaničky detskej sedačky sa na slnku zahrievajú.
Pozor! Vaše dieťa sa potom môže popáliť. Keď detskú sedačku práve nepoužívate, chráňte ju pred intenzívnym slnečným svetlom.
- Svoje dieťa nechajte vystupovať a nastupovať iba na strane priliehajúcej ku chodníku.
- Dlhé cesty si uľahčujte prestávkami, počas ktorých bude dieťa môcť uspokojiť svoju túhu po pohybe.

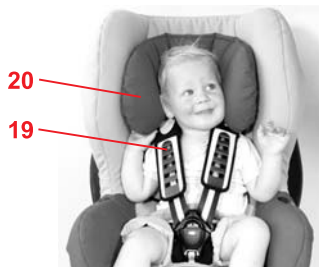

4.1 Dopasowywanie zagłówka

Właściwie dopasowany zagłówek **20** zapewni dziecku siedzącemu w foteliku optymalną pozycję.

- Zagłówek **20** należy ustawić w taki sposób, aby pasy górne **19** znajdowały się na wysokości ramion dziecka lub nieco powyżej.

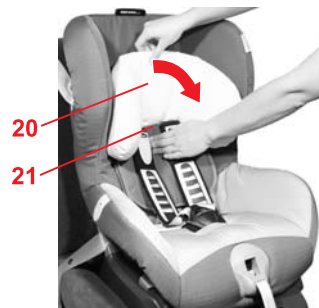

W ten sposób można dopasować wysokość zagłówka **20** do wzrostu dziecka:

- ✎ Poluzować pasy na tyle, na ile to możliwe (patrz 4.2).
- ✎ Przechylić zagłówek **20** do przodu. W tym położeniu zatrzask regulacji zagłówka **21** jest odblokowany.

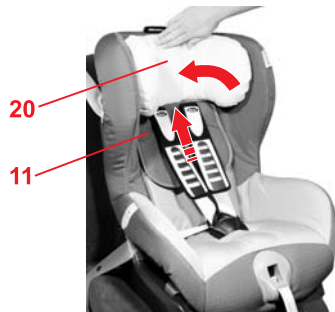

- ✎ Ustaw zagłówek **20** ponownie na wysokości pasów górnych.
- ✎ Odchyl ponownie zagłówek **20** do kołyski fotelika **11** aby ponownie zablokować zatrzask regulacji zagłówka **21**.

4.1 Přizpůsobení opěrky hlavy

Správně nastavená opěrka hlavy **20** zajišťuje dítěti v dětské autosedačce optimální přidržení.

- Opěrka hlavy **20** musí být nastavena tak, aby ramenní pásy **19** ležely ve výšce ramen dítěte nebo trochu výš.

Takto můžete přizpůsobit výšku opěrky hlavy **20** tělesné výšce dítěte:

- ✎ Pásy povolte co nejvíce (viz 4.2).
- ✎ Vyklopte opěrku hlavy **20** dopředu. Nyní je stavěcí prvek opěrky hlavy **21** uvolněn.

- ✎ Opěrku hlavy **20** posuňte do správné výšky ramenního pásu.
- ✎ Opěrku hlavy **20** opět sklopte zpět do vaničky sedačky **11**; tím stavěcí prvek opěrky hlavy **21** opět zajistíte.

4.1 Prispôsobenie opierky hlavy

Správně nastavená opierka hlavy **20** zaisťuje dieťaťu v detskej autosedačke optimálne pridrżenie.

- Opierka hlavy **20** musí byť nastavená tak, aby ramenné pásy **19** ležali vo výške ramien dieťaťa alebo trochu vyššie.

Takto môžete prispôbiť výšku opierky hlavy **20** telesnej výške dieťaťa:

- ✎ Pásy povolte čo najviac (viď 4.2).
- ✎ Vyklopte opierku hlavy **20** dopredu. Teraz je nastavovací prvok opierky hlavy **21** uvoľnený.

- ✎ Opierku hlavy **20** posuňte do správnej výšky ramenného pásu.
- ✎ Opierku hlavy **20** opäť sklopte späť do vaničky sedačky **11**; tým nastavovací prvok opierky hlavy **21** opäť zaisťíte.

4.2 Luzowanie pasów

- Nacisnąć na przycisk regulacyjny **22** ciągnąc jednocześnie oba pasy **19** do przodu.
- Uwaga!** Nie należy ciągnąć za wkładki naramienne **23**.

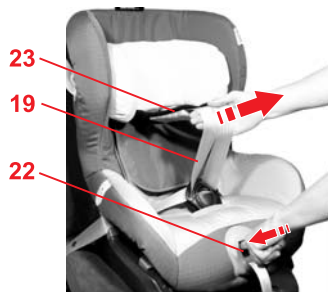

4.3 Zapinanie dziecka

- Poluźnij pasy bezpieczeństwa fotelika. (patrz 4.2)
- Rozpiąć zapięcie **24** (naciskając czerwony przycisk).
- Zapięcia zamka **25** włożyć w gumki ustalające **26**.
- Posadzić dziecko w foteliku samochodowym.
- Ponownie odczepić zapięcia pasów **25**.

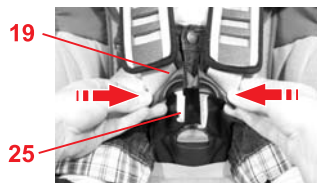

4.2 Uvolnění pásů

- Zatlačte na přestavovací tlačítko **22** a táhněte současně oba ramenní pásy **19** dopředu.
- Pozor!** Netahejte za ochranný ramenní polštář **23**.

4.3 Připoutání dítěte

- Uvolněte ramenní pásy. (viz. 4.2)
- Otevřete zámek pásu **24** (zatlačte na červené tlačítko).
- Jazyčky zámku **25** zastrčte do přídržovací gumy **26**.
- Své dítě posaďte do dětské autosedačky.
- Znovu vypněte jazyčky zámku **25**.

- Veďte ramenní pásy **19** přes ramena svého dítěte.
- Pozor!** Ramenní pás **19** nepřekrúťte nebo nezaměňte.
- Sveděte oba jazyčky zámku **25** k sobě...

4.2 Uvoľnenie pásu

- Zatlačte na prestavovacie tlačidlo **22** a potiahnite súčasne obe ramenné pásy **19** dopredu.
- Pozor!** Neťahajte za ochranný ramenný vankúš **23**.

4.3 Pripútanie dieťaťa

- Uvoľnite ramenné pásy. (viď. 4,2)
- Otvorte zámok pásu **24** (zatlačte na červené tlačidlo).
- Jazyčky zámku **25** zastrčte do prídržnej gumy **26**.
- Svoje dieťa posaďte do detskej autosedačky.
- Znovu vypnite jazyčky zámku **25**.

- Veďte ramenné pásy **19** cez ramená svojho dieťaťa.
- Pozor!** Ramenný pás **19** neprekrúťte alebo nezamieňte.
- Privedte oba jazyčky zámku **25** k sebe...

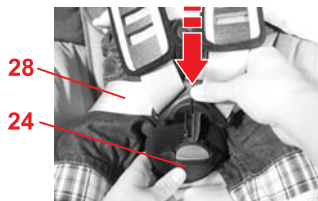

- ☞ ... zatrzasnąć je, musi być słychać wyraźne kliknięcie **24**. **KLIK!**
- ☞ Naciągnąć pasy tak, by ściśle przylegały do ciała dziecka. (patrz 4.4)
Uwaga! Pasy biodrowe **28** powinny przebiegać przez pachwiny dziecka tak głęboko, na ile to możliwe.

- ☞ ... a slyšitelně je zaklapněte v zámku pásu **24**. **CVAK!**
- ☞ Napněte pásy tak, aby těsně přiléhaly k tělu dítěte. (viz. 4.4)
Pozor! Neelastické pásy **28** musí probíhat co možná nehlouběji přes slabiny dítěte.

- ☞ ... a počuteľne ich zaklapnite v zámku pásu **24**. **CVAK!**
- ☞ Napnite pásy tak, aby tesne priliehali k telu dieťaťa. (viď. 4.4)
Pozor! Neelastické pásy **28** musia prebiehať čo možno najhlbšie cez slabiny dieťaťa.

4.4 Napinanie pasów



- ☞ Wyciągamy końcówkę pasa **36** aż z suwaka regulacyjnego **35** dobiegnie wyraźny odgłos kliknięcia. **Wskazówka!** Koniec pasa należy w miarę możliwości wyciągać w pozycji poziomej.

4.4 Napnutí pásů



- ☞ Zatáhněte za konec pásu **36**, až přezka k nastavení pásu **35** slyšitelně zacvakne. **Tip!** Konec pásu vytáhněte pokud možno rovně.

4.4 Napnutie pásov



- ☞ Ťahajte za koniec pásu **36** kým z nastavovača pásu **35** nepočujete zreteľné kliknutie. **Tip!** Koniec pásu vytiahnite podľa možnosti rovno.

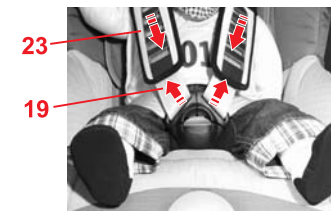

- ☞ Ponownie wciągamy do wyprostowania wkładki naramienne **23**.
- ☞ Pociągamy za pasy naramienne **19** by upewnić się, że uprząż przylega równomiernie.
- ☞ Ponownie wyciągamy końcówkę pasa **36** aż do usłyszenia wyraźnego kliknięcia.

- ☞ Ramenní polštář **23** opět vyhladte.
- ☞ Zatáhněte za ramenní pásy **19**, abyste se ujistili, že popruhy rovnoměrně přiléhají.
- ☞ Zatáhněte ještě jednou za konec pásu **36** až do slyšitelného zacvaknutí.

- ☞ Ťahajte vypchávky na plecía **23** znova hladko.
- ☞ Ťahajte za pásy na plecía **19** pre zaistenie toho, že pás dolieha rovnomerne.
- ☞ Ťahajte ešte raz za koniec pásu **36** kým nepočujete kliknutie.

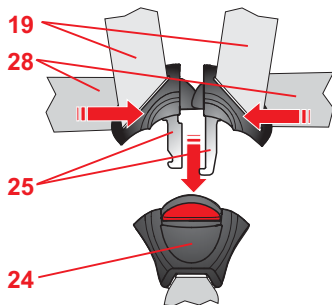

4.5 Jak należy zabezpieczyć dziecko w foteliku?

⚠ Dla bezpieczeństwa dziecka należy sprawdzić czy...

- pasy bezpieczeństwa fotelika przylegają blisko do ciała, nie ograniczając jednakże swobody ruchu dziecka,
- pasy bezpieczeństwa fotelika **19** są ułożone we właściwy sposób,
- pasy fotelika **nie są** poskręcane,
- wszystkie części zapięcia **25** pewnie tkwią w zapięciu pasów **24**.
- wkładki naramienne **23** przylegają prawidłowo do ciała dziecka.

5. Położenie spoczynkowe dziecięcego fotelika samochodowego

Kołyskę fotelika można odchylić do tyłu:

- ✎ Odchylić do góry uchwyt regulacji **10** i pociągnąć w przód kołyskę fotelika **11**.
- Uwaga!** Kołyska fotelika **11** musi zablokować się mocno w każdym położeniu. Pociągnąć kołyskę fotelika **11** z obu stron, aby sprawdzić zamocowanie.
- Wskazówka!** Siedzenie można otworzyć tylko w pozycji pionowej.



4.5 Tak je Vaše dítě správně zajištěno

⚠ Pro bezpečnost dítěte zkontrolujte, zda...

- pásy dětské autosedačky přiléhají těsně k tělu dítěte, aniž by ho tísnily,
- jsou ramenní pásy **19** správně nastavené,
- pásy **nejsou** překroucené,
- jsou jazyčky zámků **25** zaklapnuté v zámku pásu **24**,
- ochranný ramenní polštář **23** správně přiléhá na tělo.

5. Klidová poloha dětské autosedačky

Takto můžete naklonit vaničku sedačky dozadu:

- ✎ Zatlačte nastavovací páku **10** nahoru a táhněte vaničku sedačky **11** dopředu do klidové polohy.
- Pozor!** Vanička sedačky **11** musí být v každé poloze pevně zaklapnutá. Za vaničku sedačky **11** zkuste zatáhnout, abyste prověřili, zda správně zaklapla.
- Tip!** Sedačku lze otevřít pouze ve svislé poloze.

4.5 Tak je vaše dieťa správne zaistené

⚠ Pre bezpečnosť dieťaťa skontrolujte, či...

- pásy detskej autosedačky priliehajú tesne k telu dieťaťa, bez toho aby ho tesnili,
- sú ramenné pásy **19** správne nastavené,
- pásy **nie sú** prekrútené,
- sú jazyčky zámků **25** zaklapnuté v zámku pásu **24**,
- ochranný ramenný vankúš **23** správne prilieha na telo.

5. Pokojová poloha detskej autosedačky

Takto môžete nakloniť vaničku sedačky dozadu:

- ✎ Zatlačte nastavovaciu páku **10** nahor a potiahnite vaničku sedačky **11** dopredu do pokojovej polohy.
- Pozor!** Vanička sedačky **11** musí byť v každej polohe pevne zaklapnutá. Za vaničku sedačky **11** skúste zatiahnuť, aby ste preverili, či správne zaklapla.
- Tip!** Sedačka sa dá otvoriť len v rovnej polohe.

6. Wskazówki dotyczące czyszczenia i konserwacji



Aby chronić fotelik należy:

- Podczas wypadku, przy którym prędkość w chwili uderzenia była większa niż 10km/h może dojść do uszkodzenia fotelika, które niekoniecznie musi być widoczne. W takim wypadku należy wymienić fotelik dziecięcy. Należy pamiętać o prawidłowym przeprowadzeniu utylizacji (patrz 7).
- Należy regularnie kontrolować wszystkie istotne elementy wózka pod kątem ich uszkodzenia. Należy również upewniać się, że mechaniczne części działają bez zarzutu.
- Należy uważać na to, by nie zaklinować fotelika pomiędzy twardymi elementami pojazdu (drzwi, szyna siedzenia itp.) wskutek czego mógłby ulec uszkodzeniu.
- Uszkodzony fotelik (np. po upadku) należy oddać do sprawdzenia producentowi.

6.1 Konserwowanie zapięcia pasa bezpieczeństwa

Prawidłowe działanie zapięcia pasa w istotnym stopniu przyczynia się do zapewnienia bezpieczeństwa. Wadliwe funkcjonowanie, takie jak w podanych niżej sytuacjach spowodowane jest najczęściej zanieczyszczeniem zamka:

6. Návod na technickou údržbu



K udržení ochranného účinku

- Při nehodě rychlostí nárazu více než 10 km/h se mohou vyskytnout poškození dětské autosedačky, která nemusí být vždy viditelná. Takovou dětskou sedačku bezpodmínečně vyměňte. Zajistěte její řádnou likvidaci (viz 7).
- Pravidelně kontrolujte všechny důležité části, zda nejsou poškozeny. Přesvědčte se, že mechanické díly bezvadně fungují.
- Dejte pozor na to, aby se dětská autosedačka nezaklínila mezi tvrdé části (dvěře vozidla, kolejnice sedaček apod.) a nepoškodila.
- Poškozenou dětskou autosedačku (např. po pádu) nechte bezpodmínečně zkontrolovat u výrobce.

6.1 Údržba zámku pásu

Fungování zámku pásu podstatně zvyšuje bezpečnost. Funkční poruchy na zámku pásů je většinou možné odvodit na nečistoty:

6. Návod na technickú údržbu



Na udržanie ochranného účinku

- Pri nehode rýchlosťou nárazu viac než 10 km/h sa môžu vyskytnúť poškodenia detskej autosedačky, ktoré nemusia byť vždy viditeľné. Takúto detskú sedačku bezpodmínečne vymeňte. Zaisťte jej riadnu likvidáciu (viď 7).
- Pravidelne kontrolujte všetky dôležité časti, či nie sú poškodené. Presvedčte sa, že mechanické dielce bezchybne fungujú.
- Dajte pozor na to, aby sa detská autosedačka nezaklínila medzi tvrdé časti (dvěře vozidla, kofajnice sedačiek a pod.) a nepoškodila.
- Poškodenú detskú autosedačku (napr. po páde) nechajte bezpodmínečne skontrolovať u výrobcu.

6.1 Údržba zámku pásu

Fungovanie zámku pásu podstatne zvyšuje bezpečnosť. Funkčné poruchy na zámku pásov je väčšinou možné odvodit' na nečistoty:

Objawy nieprawidłowego działania zamka

- Części zapięcia znajdujące się na końcu pasów uwalniane są wolniej niż zwykle przy naciśnięciu czerwonego przycisku.
- Nie można wpiąć części zapięcia znajdujących się na końcu pasów do zamka (nie chcą prawidłowo „zaskoczyć” i wypinają się).
- Części zapięcia znajdujące się na końcu pasów łączą się z pozostałą częścią zamka bez wyraźnie słyszalnego kliknięcia.
- Pojawiają się trudności przy wprowadzaniu części zapięcia znajdujących się na końcu pasów do zamka.
- Zapiecie pasa bezpieczeństwa daje się otworzyć jedynie przy użyciu siły.

Sposoby usunięcia nieprawidłowości

Aby wyczyścić zapiecie pasa w celu zapewnienia jego prawidłowego funkcjonowania należy:

1. Wymontować zapiecie pasa
 - ✘ Poluźnić pasy (patrz 4.2).
 - ✘ Otworzyć zapiecie na rzep przy wkładce z przodu **29** i zdjąć ją.
 - ✘ Ustawić dziecięcy fotelik samochodowy w położeniu spoczynkowym (patrz 5).
 - ✘ Przełożyć metalową płytkę **30**, przy pomocy której zapiecie pasa **24** przymocowane jest do kołyski fotelika, przez otwór w pasie **31**.

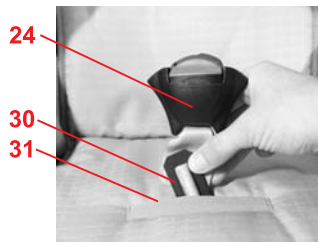

Porucha funkcie

- Jazyčky zámku při stlačení červeného tlačítka vyskočí zpomaleně.
- Jazyčky zámku již nezaskočí (znovu vyskočí).
- Jazyčky zámku zaskočí bez zřetelného „kliknutí“.
- Jazyčky zámku jsou při zasouvání brzděny (pastovitě).
- Zámek pásu lze otevřít pouze velkou silou.

Opatření k nápravě

Tak můžete zámek pásu vymýt, aby znovu bezvadně fungoval:

1. Vymontujte zámek pásu
 - ✘ Uvolněte bezpečnostní pásy (viz 4.2).
 - ✘ Otevřete posuvný zámek na krokovém polštáři **29** a sejměte jej.
 - ✘ Dejte dětskou autosedačku do klidové polohy (viz 5.)
 - ✘ Posuňte kovovou desku **30**, kterou je zámek pásu **24** upevněn na vaničce sedačky, hranou nahoru drážkou pásu **31**.

Porucha funkcie

- Jazyčky zámku pri stlačení červeného tlačidla vyskočia spomalene.
- Jazyčky zámku už nezaskočia (znovu vyskočia).
- Jazyčky zámku zaskočia bez zreteľného „kliknutia“.
- Jazyčky zámku sú pri zasúvaní brzdené (pastovito).
- Zámok pásu je možné otvoriť iba veľkou silou.

Opatrenie na nápravu

Tak môžete zámok pásu vymyť, aby znovu bezchybne fungoval:

1. Vymontujte zámok pásu
 - ✘ Uvoľnite bezpečnostné pásy (viď 4.2).
 - ✘ Otvorte posuvný zámok na krokovom vankúši **29** a odoberte ho.
 - ✘ Dajte detskú autosedačku do pokojovej polohy (viď 5.)
 - ✘ Posuňte kovovú dosku **30**, ktorou je zámok pásu **24** upevnený na vankúče sedačky, hranou nahor cez drážku pásu **31**.

2. Czyszczenie zapięcia pasa

🔗 Wkładamy zapięcie pasa **24** na co najmniej godzinę do ciepłej wody wymieszanej z płynem do mycia naczyń. Następnie płuczemy je i pozostawiamy do całkowitego wyschnięcia.

3. Ponowne zakładanie zapięcia pasa

🔗 Przełożyc metalową płytkę **30** ustawioną na sztorc z góry na dół przez otwór **31** znajdujący się w obiciu kołyski **oraz przez siedzenie fotelika**. Mocno pociągnąć zapięcie pasa **24** aby **sprawdzić jego zamocowanie**.

🔗 Zamocować przednią wkładkę **29**.

Objawy nieprawidłowego działania zamka

- Nie można wsunąć zapięć **25** do zamków **24**.

Sposoby usunięcia nieprawidłowości

🔗 Nacisnąć czerwony przycisk w celu odblokowania zamka **24**.

6.2 Czyszczenie

Należy zwrócić uwagę na to, by na czas czyszczenia pokrowca stosować jedynie oryginalny pokrowiec zastępczy firmy Britax/RÖMER, gdyż stanowi on istotny element w funkcjonowaniu systemu. Pokrowiec zastępczy można otrzymać w sklepach specjalistycznych lub w przedstawicielstwach ADAC (Powszechnego Niemieckiego Automobilkлубu).

2. Vymytí zámku pásu

🔗 Položte zámek pásu **24** minimálně na 1 hodinu do teplé vody s promývacím prostředkem. Potom ho propláchněte a nechte dobře vyschnout.

3. Zamontování zámku pásu

🔗 Posuňte kovovou desku **30** hranou nahoru ze shora dolů drážkou pásu **31** v potahu **a vaničkou sedačky**. Silou zatáhněte za zámek pásu **24**, abyste mohli **upevnění zkontrolovat**.

🔗 Upevněte krokový polštář **29**.

Porucha funkce

- Jazyčky zámku **25** již nelze zasunout do zámku pásu **24**.

Opatření k nápravě

🔗 Stiskněte červené tlačítko, čímž odblokujete zámek pásu **24**.

6.2 Čištění

Dbejte na to, že je nutné použít pouze originální náhradní potah Britax/RÖMER, neboť potah představuje podstatnou část funkce systému. Náhradu dostanete ve specializovaném obchodě nebo na pobočce ADAC (Německý autoklub).

2. Vymytie zámku pásu

🔗 Položte záмок pásu **24** minimálne na 1 hodinu do teplej vody s umývacím prostriedkom. Potom ho prepláchnite a nechajte dobre vyschnúť.

3. Namontovanie zámku pásu

🔗 Posuňte kovovú dosku **30** hranou nahor zhora dole cez drážku pásu **31** v pot'ahu **a cez vaničku sedačky**. Silou zatiahnite za záмок pásu **24**, aby ste mohli **upevnenie skontrolovať**.

🔗 Upevnite krokový vankúš **29**.

Porucha funkcie

- Jazyčky zámku **25** už nie je možné zasunúť do zámku pásu **24**.

Opatrenie na nápravu

🔗 Stlačte červené tlačidlo, čím odblokujete záмок pásu **24**.

6.2 Čistenie

Dbajte na to, že je nutné použiť iba originálny náhradný pot'ah Britax/RÖMER, pretože pot'ah predstavuje podstatnú časť funkcie systému. Náhradu dostanete v špecializovanom obchode alebo na pobočke ADAC (Nemecký autoklub).



Nie wolno używać fotelika **bez pokrowca**.

- **Pokrowiec** można ściągać i prać w pralce w temperaturze 30°C, wybierając program dla tkanin delikatnych i stosując odpowiednie proszki. Należy przestrzegać zaleceń, zamieszczonych na metce pokrowca. Jeśli temperatura prania będzie wyższa niż 30°C możliwe jest odbarwienie się materiału pokrowca. Pokrowca nie należy odwirowywać i w żadnym wypadku suszyć w elektrycznych suszarkach do bielizny (materiał pokrowca może oddzielić się od wyściółki).
- **Elementy z tworzywa sztucznego** można czyścić używając wody z mydłem. **Nie należy** stosować żadnych silnych środków czyszczących (np. rozpuszczalnika).
- **Pasy bezpieczeństwa** można zmywać letnią wodą z mydłem. **Uwaga!** Końcówek zapięcia pasa **25** nie należy zdejmować z pasów.
- **Wkładki naramienne 23** można zmywać letnią wodą z mydłem. **Uwaga!** Wkładki naramienne **23** zmniejszają ryzyko odniesienia obrażeń dziecka podczas wypadku. Samochodowy fotelik dziecięcy należy użytkować wyłącznie z tymi wkładkami naramiennymi **23**.



Dětská autosedačka se **nesmí používat bez potahu**.

- **Potah** můžete stáhnout a vyprat v práčce jemným pracím prostředkem, šetrným programem při teplotě 30°C. Řiďte se prosím pokyny, které jsou uvedeny na práci etiketě potahu. Perete-li s více než 30 °C, je možné probarvení potahového materiálu. Potah neodstřeďujte, a v žádném případě nesušte v elektrické sušičce (látka se může uvolit z čalounění).
- **Plastové díly** můžete omýt mýdlovým roztokem, **Nepoužívejte žádné** ostré prostředky (například rozpouštědla).
- **Pásy můžete** omýt vlažným mýdlovým roztokem. **Pozor!** Nikdy nevyjímejte jazýčky zámku **25** z pásů.
- **Ramenní polštáře 23** můžete omýt vlažným mýdlovým roztokem. **Pozor!** Ramenní polštáře **23** snižují riziko poranění dítěte v případě nehody. Dětskou autosedačku používejte jen s těmito ramenními polštáři **23**.



Detská autosedačka sa **nesmie používať bez pot'ahu**.

- **Pot'ah** môžete stiahnuť a vyprať v práčke jemným pracím prostriedkom, šetrným programom pri teplote 30 °C. Riadte sa prosím pokynmi, ktoré sú uvedené na práci etikete pot'ahu. Ak periete s viac než 30 °C, je možné prefarbenie pot'ahového materiálu. Pot'ah neodstreďujte, a v žiadnom prípade nesušte v elektrickej sušičke (látka sa môže uvoľniť z čalúnenia).
- **Plastové dielce** môžete umyť mydlovým roztokom, **Nepoužívajte žiadne** ostré prostriedky (napríklad rozpúšťadlá).
- **Pásy môžete** umyť vlažným mydlovým roztokom. **Pozor!** Nikdy nevyberajte jazýčky zámku **25** z pásov.
- **Ramenné vankúše 23** môžete umyť vlažným mydlovým roztokom. **Pozor!** Ramenné vankúše **23** znižujú riziko poranenia dieťaťa v prípade nehody. Detskú autosedačku používajte len s týmito ramennými vankúšmi **23**.

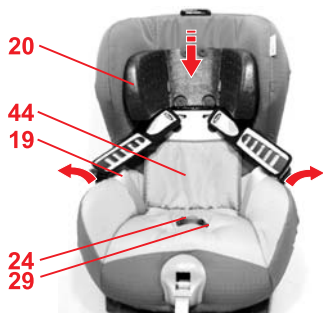

6.3 Ściąganie pokrowca

- ✎ Zwalniamy pasy na tyle, na ile to możliwe (patrz 4.2).
- ✎ Rozpiąć zapięcie **24** (naciskając czerwony przycisk).
- ✎ Otwieramy zapięcie na rzep przy wkładce z przodu **29** i zdejmujemy ją.
- ✎ Ustawiamy zagłówek **20** w najniższe położenie (patrz 4.1).
- ✎ Zdejmujemy pokrowiec zagłówka **20**.

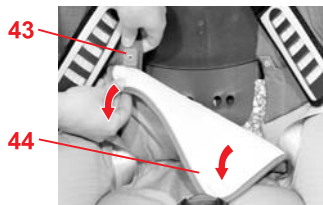

- ✎ Otwieramy guziki **43** z lewej i z prawej strony z tyłu **44** pokrowca.

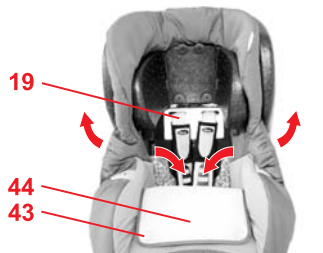

- ✎ Rozkładamy część tylną **44** pokrowca na siedzisko
- ✎ Przeciągamy pasy przez otwory w pokrowcu.
- ✎ Odczepiamy elastyczne obrzeże pokrowca pod krawędzią kołyski fotelika.

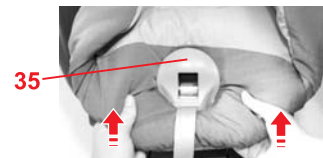

- ✎ Obicie wyciągnąć od dołu przez zaślępkę suwaka regulacyjnego pasa **35**.

6.3 Stažení potahu

- ✎ Pásy povolte co nejvíce (viz 4.2).
- ✎ Otevřete zámek pásu **24** (zatláčte na červené tlačítko).
- ✎ Otevřete posuvný zámek na krokovém polštáři **29** a sejměte jej.
- ✎ Opěrku hlavy **20** posuňte do nejnižší polohy (viz 4.1).
- ✎ Sejměte potah opěrky hlavy **20**.

- ✎ Otevřete stiskací knoflíky **43** vlevo a vpravo na zádové části **44** potahu.

- ✎ Zaklapněte zádovou část **44** potahu na sedací plochu.
- ✎ Protáhněte pásy vybráním v potahu.
- ✎ Uvolněte elastický okraj potahu pod okrajem vaničky sedačky.

- ✎ Přetáhněte potah zespodu přes kryt přezky k nastavení pásu **35**.

6.3 Stiahnutie pot'ahu

- ✎ Pásy povolte čo najviac (vid' 4.2).
- ✎ Otvorte zámok pásu **24** (zatláčte na červené tlačidlo).
- ✎ Otvorte suchý zips na poduške **29** a odoberte ho.
- ✎ Opierku hlavy **20** posuňte do najnižšej polohy (vid' 4.1).
- ✎ Odoberte pot'ah opierky hlavy **20**.

- ✎ Otvorte stláčacie gombíky **43** vľavo a vpravo na chrbtovej časti **44** pot'ahu.

- ✎ Zaklapnite chrbtovú časť **44** pot'ahu na sedaciu plochu.
- ✎ Pretiahnite pásy výrezom v pot'ahu.
- ✎ Uvoľnite elastickú hranu pot'ahu pod okrajom kolisky sedadla.

- ✎ Ťahajte pot'ah zdola cez clonu nastavovača pásu **35**.

PL

Instrukcja użytkowania

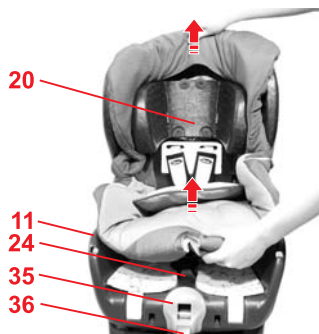

- ✎ Zamknijcie pasa bezpieczeństwa **24** oraz koniec pasa **36** wyciągamy z pokrowca.
- ✎ Wyciągnąć po kawałek pokrowiec w kierunku do góry, a następnie założyć wycięcie na zagłówek **20**.

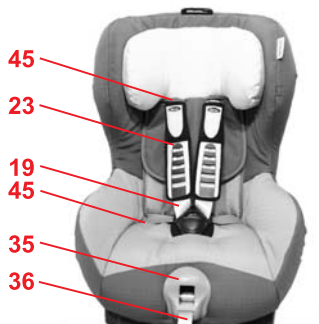

6.4 Naciąganie pokrowca

- ✎ Należy wykonać wszystkie czynności jak przy zdejmowaniu pokrowca w punkcie 6.3, lecz w odwrotnej kolejności.
- ✎ **Uwaga!** Upewnijmy się, że pasy nie są poskręcane i równo wchodzą w szczeliny **45** pokrowca.

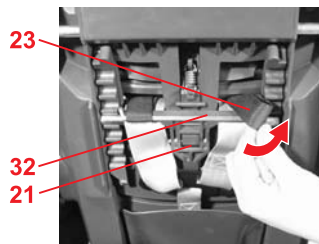

6.5 Wypinanie pasów

- ✎ Wyciągamy pokrowiec (patrz 6.3).
- ✎ Otwieramy dziecięcą fotelik samochodowy (patrz 3.1).
- ✎ Przechylamy zagłówek **20** do przodu.
- ✎ Zsuwamy w dół pętelki pasów wkładkę naramiennych **23** z jarzma **32** zatrzasku regulacji zagłówka **21**.

CZ

Návod k použití

- ✎ Vyvlékněte zámek pásů **24** a konec pásu **36** z potahu.
- ✎ Popotáhněte potah trochu nahoru a ohrňte jej s výběrem na opěrku hlavy **20**.

6.4 Natažení potahu

- ✎ Postupujte v opačném pořadí bodu 6.3.
- ✎ **Pozor!** Ujistěte se, že pásy nejsou překroucené a že jsou správně vloženy do štěrbin bezpečnostního pásu **45** potahu.

6.5 Vymontování pásů

- ✎ Stáhněte potah (viz 6.3).
- ✎ Otevřete dětskou autosedačku (viz 3.1).
- ✎ Vyklopte opěrku hlavy **20** dopředu.
- ✎ Posuňte dolů očka pásu ramenního polštáře **23** z můstku **32** seřizovače opěrky hlavy **21**.

SK

Návod na použitie

- ✎ Vyvléčte záмок pásov **24** a koniec pásu **36** z pot'ahu.
- ✎ Potiahnite pot'ah trochu nahor a vyhrňte ho s výrezom na opierku hlavy **20**.

6.4 Natiahnutie pot'ahu

- ✎ Postupujte v opačnom poradí bodu 6.3.
- ✎ **Pozor!** Uistite sa, že pásy nie sú prekrútené a že sú správne vložené do drážok bezpečnostného pásu **45** pot'ahu.

6.5 Vymontovanie pásov

- ✎ Stiahnite pot'ah (viď 6.3).
- ✎ Otvorte detskú autosedačku (viď 3.1).
- ✎ Vyklopte opierku hlavy **20** dopredu.
- ✎ Posuňte dole pásové slučky plečných vypchávk **23** z lamely **32** nastavovača opierky hlavy **21**.

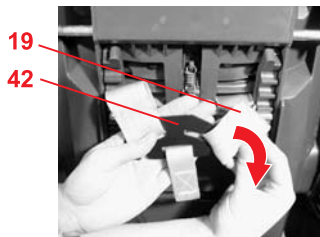

- ✎ Odczepiamy górne pasy bezpieczeństwa fotelika **19** od elementu łączącego **42**.
Uwaga! Odczepiony element łączący **42** nie powinien zsunąć się do dolnej części siedzenia.

- ✎ Vyhákněte ramenní pásy **19** ze spojovacího dílu **42**.
Pozor! Vytěšený spojovací díl **42** nesmí sklouznout do dolního dílu sedačky.

- ✎ Vyveste plecne pásy **19** zo spojovacieho dielu **42**.
Pozor! Vyvesený spojovací diel **42** nesmie sklznut' do spodnej časti sedadla.

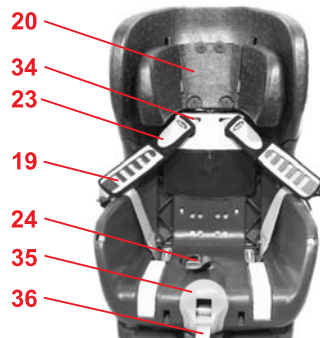

- ✎ Wyciągamy pasy bezpieczeństwa fotelika **19** oraz pętelki pasów wkładek naramiennych **23** z otworów **34**.
- ✎ Ściągamy wkładki naramienne **23** z pasów górnych **19**.

- ✎ Vytáhněte ramenní bezpečnostní pásy **19** a smyčky pásu ochranného ramenního polštáře **23** ze štěrbin bezpečnostního pásu **34**.
- ✎ Stáhněte ochranný ramenní polštář **23** z ramenních pásů **19**.

- ✎ Vytiahnite bezpečnostné plecne pásy **19** a pásové slučky ochranných plecnych vypchávkov **23** z drážok bezpečnostného pásu **34**.
- ✎ Stiahnite ochranné plecne vypchávky **23** z plecnych pásov **19**.

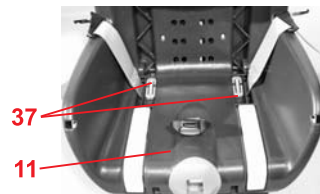

- ✎ Wyciągnąć element metalowy **37**, za pomocą którego pas **11** przymocowany jest na dole do kołyski fotelika.

- ✎ Vytáhněte kovový díl **37**, kterým je pás upevněn dole na vaničku sedačky **11**.

- ✎ Vytiahnite kovový diel **37**, ktorým je pás upevněn dole na kolísku sedadla **11**.

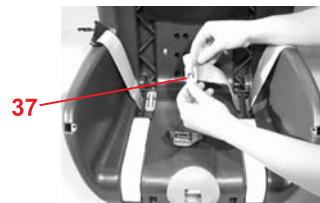

- ✎ Pętlę pasa należy przesunąć do tyłu wzdłuż krótszego boku elementu metalowego **37** i odczepić.
- ✎ Teraz można wyciągnąć pasy.

- ✎ Zasuňte smyčku pásu na krátké straně kovového dílu **37** zpátky a vysadte ho.
- ✎ Nyní můžete pásy vyjmout.

- ✎ Zasuňte pásovú slučku na krátkej strane kovového dielu **37** späť a vysadte ho.
- ✎ Teraz môžete pásy vybrať.

6.6 Zakładanie pasów

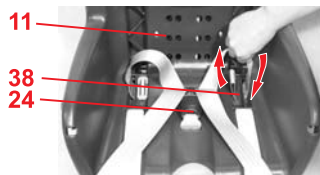

- ✎ Końcówki zapięcia pasa **25** zatraskujemy w zapięciu pasa **24** (patrz 4.3).
- ✎ Następnie przewlec długą pętlę pasa przez zewnętrzny otwór boczny **38** kołyski fotelika **11**.
Uwaga! Należy uważać, by nie poskręcać pasów.

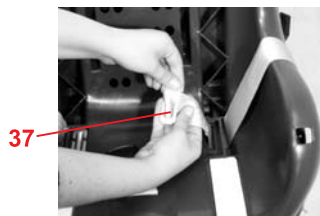

- ✎ Element metalowy **37** należy włożyć w pętlę pasa (wkładając go najpierw dłuższą, potem krótszą stroną **37**).
- ✎ Pas należy pociągnąć, aż element metalowy **37** znajdzie się dokładnie we wgłębieniach kołyski fotelika **11**.
- ✎ Otwieramy dziecięcy fotelik samochodowy (patrz 3.1).

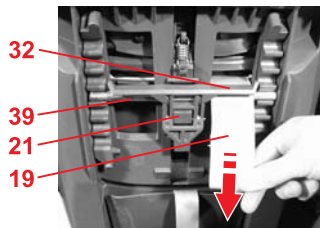

- ✎ Nawlekamy wkładki naramienne **23** na górne pasy bezpieczeństwa fotelika **19**.
- ✎ Przewlekamy górne pasy bezpieczeństwa fotelika **19** przez otwory **34**.
Uwaga! Nie można skręcać ani zamieniać pasów.
- ✎ Przesuwamy pasy górne **19** pomiędzy drążkiem kierującym **39** a jarzmem **32** zatrasku regulacji zagłówka **21**.

6.6 Namontování pásů

- ✎ Zaklapněte jazyčky zámku **25** v zámku pásu **24** (viz 4.3).
- ✎ Nyní protáhněte dlouhou smyčku pásu do vnější boční drážky **38** vaničky sedačky **11**.
Pozor! Nepřekrúťte pásy.

- ✎ Zavěste kovový díl **37** do smyčky pásu (nejdříve dlouhou a potom krátkou stranu kovového dílu **37**).
- ✎ Táhněte za pás, dokud kovový díl **37** nedolehne rovně do vybrání vaničky sedačky **11**.
- ✎ Otevřete dětskou autosedačku (viz 3.1).

- ✎ Navlékněte ramenní polštář **23** na ramenní pás **19**.
- ✎ Zasuňte ramenní pás do **19** štěrbin bezpečnostního pásu **34**.
Pozor! Pásy nepřekrúťte nebo nezaměňte.
- ✎ Protáhněte ramenní pásy **19** mezi vodicí tyčí **39** a můstkem **32** seřizovače opěrky hlavy **21**.

6.6 Namontovanie pásov

- ✎ Zaklapnite jazyčky pásu **25** v zámku pásu **24** (viď 4.3).
- ✎ Teraz pretiahnite dlhú pásovú slučku do vonkajšieho bočného rázporku **38** koľisky sedadla **11**.
Pozor! Neprekrúťte pásy.

- ✎ Zaveste kovový diel **37** do dlhej pásovej slučky (najprv dlhú a potom krátku stranu kovového dielu **37**).
- ✎ Ťahajte za pás, kým kovový diel **37** nedoľahne rovno do výrezu koľisky sedadla **11**.
- ✎ Otvorte detskú autosedačku (viď 3.1).

- ✎ Navlečte plecné vypchávk y **23** na plecné pásy **19**.
- ✎ Zasuňte plecné pásy do **19** drážok bezpečnostného pásu **34**.
Pozor! Pásy nepřekrúťte alebo nezaměňte.
- ✎ Pretiahnite plecné pásy **19** medzi vodiacou tyčou **39** a lamelou **32** nastavovača opierky hlavy **21**.

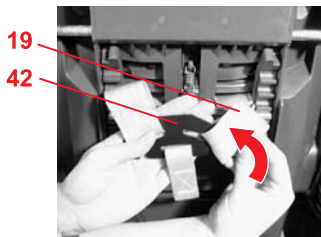

✎ Ponownie zaczepiamy na pasach górnych **19** element łączący **42**.

✎ Zaveste ramenní pásy **19** znovu do spojovacího dílu **42**.

✎ Zaveste plečné pásy **19** znovu do spojovacieho dielu **42**.

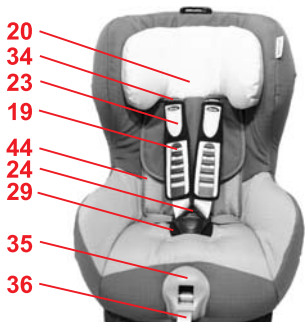

✎ Przewlec pętelki pasów wkładek naramiennych **23** przez otwory **34**.

✎ Przechylamy zagłówek **20** do przodu.

✎ Zaveďte očka ramenního polštáře do **23** štěrbin bezpečnostního pásu **34**.

✎ Zaveďte pásové slučky plečných vypchávok do **23** drážok bezpečnostného pásu **34**.

✎ Vyklopte opěrku hlavy **20** dopředu.

✎ Vyklopte opierku hlavy **20** dopredu.

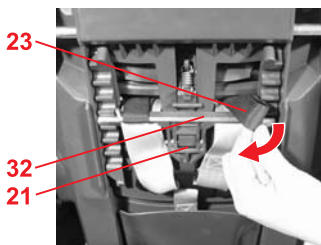

✎ Nasuwamy pętelki pasów wkładek naramiennych **23** na jarzmo **32** zatrzasku regulacji zagłówka **21**.

✎ Posuňte smyčky bezpečnostního pásu ramenního polštáře **23** na můstek **32** seřizovače opěrky hlavy **21**.

✎ Posuňte pásové slučky plečných vypchávok **23** na lamelu **32** nastavovača opierky hlavy **21**.

✎ Napinamy pásy (patrz 4.4).

✎ Napněte pásy (viz 4.4).

✎ Zamykamy dziecięcy fotelik samochodowy (patrz 3.1).

✎ Uzavřete dětskou autosedačku (viz 3.1).

✎ Napnite pásy (vid' 4.4).

✎ Uzavrite detskú autosedačku (vid' 3.1).

7. Wskazówki dotyczące utylizacji poszczególnych części fotelika

Należy przestrzegać obowiązujących przepisów utylizacji odpadów.

Utylizacja opakowania	
Karton	Kontener na makulaturę
Polistyren (Styropor)	Kontener na polistyren
Utylizacja poszczególnych części fotelika	
Pokrowiec	Pojemnik na inne odpady, podlegające obróbce termicznej.
Elementy z tworzywa sztucznego	Stosowanie do oznakowania do odpowiednich pojemników
Elementy z metalu	Kontener na elementy z metalu
Pasy z materiału	Kontener na odpady z polistyrenu
Zamek i elementy zapięcia znajdujące się na końcu pasów	Pozostałe odpady

8. Foteliki dla dzieci starszych

Foteliki samochodowe dla dzieci Britax / RÖMER	Kontrola i zezwolenie zgodne z ECE R 44/04	
	Grupa	Waga dziecka
KID	II + III	od 15 do 36 kg
KID plus	II + III	od 15 do 36 kg
KIDFIX	II + III	od 15 do 36 kg

7. Upozornění k likvidaci

Dodržujte prosím předpisy k likvidaci platné ve vaší zemi.

Likvidace obalu	
Krabičce	Kontejner na papíry
Polystyrol (Styropor)	Kontejner na polystyrol
Likvidace náhradních dílů	
Potah	Zbytkový odpad, tepelné využití
Plastové díly	podle charakteristického označení do kontejnerů, které jsou k tomu určeny
Kovové díly	Kontejner na kovy
Pás popruhu	Kontejner na polyester
Zámek & Jazyček	Zbylý odpad

8. Následné sedačky

Dětská autosedačka a Britax / RÖMER	Kontrola a schválení podle ECE R 44/04	
	Skupina	Tělesná hmotnost
KID	II + III	15 - 36 kg
KID plus	II + III	15 - 36 kg
KIDFIX	II + III	15 - 36 kg

7. Upozornenie k likvidácii

Dodržujte prosím predpisy o likvidácii platné vo vašej krajine.

Likvidácia obalu	
Škatuľa	Kontajner na papiere
Polystyrol (Styropor)	Kontajner na polystyrol
Likvidácia náhradných dielcov	
Poťah	Zvyškový odpad, tepelné využitie
Plastové dielce	podľa charakteristického označenia do kontajnerov, ktoré sú na to určené
Kovové dielce	Kontajner na kovy
Pás popruhu	Kontajner na polyester
Zámok & Jazyček	Zvyšný odpad

8. Následné sedačky

Detská autosedačka a Britax / RÖMER	Kontrola a schválenie podľa ECE R 44/04	
	Skupina	Telesná hmotnosť
KID	II + III	15-36 kg
KID plus	II + III	15-36 kg
KIDFIX	II + III	15-36 kg

9. 2 lata gwarancji

Na ten fotelik samochodowy/rowerowy/wózek dziecięcy udzielamy dwuletniej gwarancji na usterki produkcyjne i materiałowe. Okres gwarancji zaczyna się w dniu zakupu. Jako dowód przez okres trwania gwarancji prosimy o zachowanie karty gwarancyjnej, listy kontrolnej przekazania i paragonu zakupu.

W przypadku reklamacji kartę gwarancyjną należy dołączyć do fotelika. Gwarancja obejmuje wyłącznie foteliki samochodowe/rowerowe/wózki dziecięce, które były używane zgodnie z przeznaczeniem i instrukcją obsługi i które zostały odesłane w czystym i porządnym stanie.

Gwarancja nie obejmuje:

- naturalnych objawów zużycia i uszkodzeń wynikających z nadmiernego użytkowania,
- uszkodzeń powstałych wskutek niewłaściwego użycia lub użycia niezgodnego z przeznaczeniem.

Czy gwarancja obejmuje to czy nie?

Materiały: Wszystkie nasze materiały spełniają wysokie wymagania w odniesieniu do odporności użytych farb na działanie promieniowania ultrafioletowego. Jednak wszystkie materiały powieją, kiedy są wystawiane na działanie promieniowania ultrafioletowego. Nie chodzi tutaj o usterkę materiałową,

9. 2 roky záruka

Na túto dětskou autosedačku/sedačku na jízdni kolo/dětský kočárek poskytujeme 2 roky záruku na výrobní vady nebo vady materiálu. Záruční doba začíná běžet dnem nákupu. Po dobu trvání záruky si jako důkaz uschovte vyplněnou záruční kartu, vámi podepsaný předávací list a doklad o zaplacení.

Při reklamaci je nutné k dětské sedačce přiložit záruční list. Záruční opravy se omezují na dětské autosedačky/sedačky na jízdni kola/dětské kočárky, se kterými se zacházelo přiměřeně a které budou vráceny v čistém a řádném stavu.

Záruka se nevztahuje na:

- přirozené jevy opotřebení a škody vzniklé nadměrným namáháním
- škody vzniklé nevhodným nebo neodborným používáním

Případ záruky nebo ne?

Látky: Všechny naše látky splňují vysoké požadavky na barevnou stálost při UV záření. Přesto všechny látky vyblednou, když jsou vystaveny UV záření. Přitom se nejedná o žádnou vadu materiálu, nýbrž o normální známky opotřebení, za které se nepřebírá žádná záruka.

Zámek: Pokud by vznikly funkční poruchy na zámku pásů, tak je tyto většinou možné odvodit na nečistoty, které se musí vymýt. Držte se prosím způsobu postupu popsáném ve

9. 2 roky záruka

Na túto dětskú autosedačku/sedačku na bicykel/dětský kočík poskytujeme 2 roky záruku na výrobné chyby alebo chyby materiálu. Záručná lehota začína bežať dňom nákupu. Počas trvania záruky si ako dôkaz uschovajte vyplnený záručný list, vami podpísaný dodací list a doklad o zaplatení.

Pri reklamáciach je nutné k detskej sedačke priložiť záručný list. Záručné opravy sa obmedzujú na detské autosedačky/sedačky na bicykle/detské kočíky, s ktorými sa zaobchádzalo primerane a ktoré budú vrátené v čistom a riadnom stave.

Záruka sa nevzťahuje na:

- prirodzené javy opotrebenia a škody vzniknuté nadmerným namáhaním
- škody vzniknuté nevhodným alebo neodborným používaním

Případ záruky alebo nie?

Látky: Všetky naše látky splňajú vysoké požiadavky na farebnú stálosť pri UV žiarení. Napriek tomu všetky látky vyblednú, keď sú vystavené UV žiareniu. Pritom nejde o žiadnu chybu materiálu, ale o normálne známky opotrebenia, za ktoré sa nepreberá žiadna záruka.

Zámok: Ak by vznikli funkčné poruchy na zámku pásov, tak je tieto väčšinou možné odvodit' na nečistoty, ktoré sa musia vymyť'. Držte sa prosím spôsobu postupu popísanom vo



Ilecz o normalne objawy zużycia, których nie obejmuje gwarancja.

Zamek: W przypadku pojawienia się nieprawidłowości w działaniu zamka pasów przyczyn należy upatrywać najczęściej w zabrudzeniu zamka, który można przemyć. Należy przestrzegać wskazówek zawartych w instrukcji obsługi.

W przypadku roszczenia gwarancyjnego należy niezwłocznie zwrócić się do sklepu firmowego. Tam znajdą Państwo wszelką niezbędną pomoc. Przy realizacji roszczeń gwarancyjnych stosowane są stawki amortyzacyjne dla danego produktu. W tym celu prosimy o zapoznanie się z Ogólnymi Warunkami Handlowymi udostępnianymi przez sprzedawcę.

Użytkowanie, pielęgnacja i konserwacja

Samochodowego/rowerowego fotelika dziecięcego / wózka dziecięcego należy używać zgodnie ze wskazówkami zawartymi w instrukcji obsługi. Bezwzględnie należy stosować wyłącznie oryginalne akcesoria lub części zamienne.



Vašem návodu k použití.

V případě záručního případu se neprodleně obraťte na svého specializovaného prodejce. Bude Vám k dispozici radou i činem. Při zpracování reklamačních nároků budou použity odpisové sazby specifické pro daný výrobek. Zde odkazujeme na všeobecné obchodní podmínky, které jsou k dispozici u prodejce.

Použití, péče a údržba

S dětskou autosedačkou/sedačkou na jízdní kolo/dětským kočárkem se musí zacházet podle návodu k použití. Výslovně upozorňujeme na to, že se smí používat pouze originální příslušenství, případně náhradní díly.



vašom návode na použitie.

V prípade záručného prípadu sa bezodkladne obráťte na svojho špecializovaného predajcu. Bude vám k dispozícii radou aj činom. Pri spracovaní reklamačných nárokov budú použité odpisové sadzby špecifické pre daný výrobok. Tu odkazujeme na všeobecné obchodné podmienky, ktoré sú k dispozícii u predajcu.

Použitie, starostlivosť a údržba

S detskou autosedačkou/sedačkou na bicykel/detským kočíkom sa musí zaobchádzať podľa návodu na použitie. Výslovné upozorňujeme na to, že sa smie používať iba originálne príslušenstvo, prípadne náhradné dielce.

10. Karta gwarancyjna / lista kontrolna przekazania

Nazwisko: _____

Adres: _____

Kod pocztowy: _____

Miejscowość: _____

Telefon (z kierunkowym): _____

Adres poczty elektronicznej: _____

Fotelik samochodowy/rowerowy/wózek dziecięcy: _____

Numer artykułu: _____

Kolor materiału (wzór): _____

Akcesoria: _____

Data zakupu: _____

Kupujący (podpis): _____

Sprzedawca: _____

Sprawdzenie przy przekazaniu artykułu:

- | | | |
|--|---|--|
| 1. Kompletność | <input type="radio"/> sprawdzone bez uwag | <input type="radio"/> Sprawdziłem fotelik samochodowy/rowerowy/wózek dziecięcy i upewniłem się, że produkt został przekazany w stanie kompletnym i że wszystkie funkcje działają bez żadnych zastrzeżeń. |
| 2. Sprawdzenie działania | | <input type="radio"/> Uzyskałem wystarczającą ilość informacji na temat produktu i na temat jego funkcji przed jego zakupie oraz zapoznałem się z instrukcją dotyczącą pielęgnacji i konserwacji produktu. |
| - mechanizm ustawiania fotela | <input type="radio"/> sprawdzone bez uwag | |
| - mechanizm zmiany wysokości szelek | <input type="radio"/> sprawdzone bez uwag | |
| 3. Brak uszkodzeń | | |
| - sprawdzenie siedzenia | <input type="radio"/> sprawdzone bez uwag | |
| - sprawdzenie części z materiału | <input type="radio"/> sprawdzone bez uwag | |
| - sprawdzenie części z tworzywa sztucznego | <input type="radio"/> sprawdzone bez uwag | |

pieczętka sprzedawcy

10. Záruční karta / předávací list

Jméno: _____

Adresa: _____

Poštovní směrovací číslo: _____

Místo: _____

Telefon (s předvolbou): _____

E-mail: _____

Dětská autosedačka/ sedačka na jízdní kolo/dětský kočárek: _____

Číslo výrobku: _____

Barva látky (vzor): _____

Príslušenství: _____

Datum nákupu: _____

Kupující (podpis): _____

Prodejce: _____

Předávací list:

- | | | |
|---|---|---|
| <p>1. Úplnost</p> | <p><input type="radio"/> kontrolováno v pořádku</p> | <p><input type="radio"/> Dětskou autosedačku/ sedačku na jízdní kolo/dětský kočárek jsem zkontroloval(a) a přesvědčil(a) jsem se, že sedačka byla předána kompletně a že všechny funkce plně fungují.</p> |
| <p>2. Kontrola funkce</p> <p>- Přestavovací mechanismus sedačky</p> <p>- Seřízení postroje</p> | <p><input type="radio"/> kontrolováno v pořádku</p> <p><input type="radio"/> kontrolováno v pořádku</p> | <p><input type="radio"/> Před nákupem jsem obdržel/a jsem dostatek informací o výrobku a jeho funkcích, a vzal/a na vědomí návody k ošetřování a údržbě.</p> |
| <p>3. Neporušenost</p> <p>- zkontrolovat sedačku</p> <p>- zkontrolovat látkové díly</p> <p>- zkontrolovat plastové díly</p> | <p><input type="radio"/> kontrolováno v pořádku</p> <p><input type="radio"/> kontrolováno v pořádku</p> <p><input type="radio"/> kontrolováno v pořádku</p> | |

Razítko prodejce

10. Záručný list / dodací list

Meno: _____

Adresa: _____

Poštové smerovacie číslo: _____

Miesto: _____

Telefón (s predvoľbou): _____

E-mail: _____

Detská autosedačka/ sedačka na bicykel/ detský kočík: _____

Číslo výrobku: _____

Farba látky (vzor): _____

Príslušenstvo: _____

Dátum nákupu: _____

Kupujúci (podpis): _____

Predajca: _____

Dodací list:

- | | | |
|------------------------------------|--|---|
| 1. Úplnosť | <input type="checkbox"/> kontrolované v poriadku | <input type="checkbox"/> Detskú autosedačku/sedačku na bicykel/detský kočík som skontroloval(a) a presvedčil(a) som sa, že sedačka bola predaná kompletne a že všetky funkcie plne fungujú. |
| 2. Kontrola funkcie | | |
| - Prestavovací mechanizmus sedačky | <input type="checkbox"/> kontrolované v poriadku | <input type="checkbox"/> Pred nákupom som získal/a dostatok informácií o výrobku a jeho funkciách, a vzal/a na vedomie návody na ošetrovanie a údržbu. |
| - Nastavenie postroja | <input type="checkbox"/> kontrolované v poriadku | |
| 3. Neporušenosť | | |
| - skontrolovať sedačku | <input type="checkbox"/> kontrolované v poriadku | |
| - skontrolovať látkové dielce | <input type="checkbox"/> kontrolované v poriadku | |
| - skontrolovať plastové dielce | <input type="checkbox"/> kontrolované v poriadku | |

Pečiatka predajcu